

# YAMAHA SYSTEM

**Display A (Sideswitch), Display C (Multiswitch) & InterfaceX**

**Drive System:**

**PW-TE, PW-CE, PW-ST, PW-X2, PW-X3**



## de Schnellstart-Anleitung Akku & Bedieneinheit

Inhalt: Vorbereitung | Inbetriebnahme / Funktionen | Sicherheitshinweise | Gewährleistung

Lesen und Beachten Sie die zusätzliche ausführliche Original Betriebsanleitung zum Antriebssystem online unter der jeweiligen Marken-Homepage (siehe Rückseite).

## en Quickstart guide battery & remote control

Content: Preparation | Operation / functions | Safety notes | Warranty

Read and observe the additional detailed original operating instructions for the operating system online under the respective brand homepage (see back side).

## fr Guide de démarrage rapide batterie & commande

Contenu: Préparation | Mise en service / fonctions | Informations de sécurité | Garantie

Veillez lire et respecter la notice d'utilisation détaillée supplémentaire concernant le système d'entraînement en ligne sur la page d'accueil correspondante de la marque (voir au verso).

## es Manual rápido de batería y uso

Contenido: Preparación | Puesta en marcha / Funciones | Información de seguridad | Garantía

Lea y preste atención a la información detallada de las instrucciones de uso originales del sistema de accionamiento en línea en la página web de la marca correspondiente (véase la parte posterior).

## it Guida rapida - Istruzioni batteria & comandi

Contenuto: Preparazione | Attivazione / funzioni | Informazioni di sicurezza | Garanzia

Leggere e rispettare le istruzioni d'uso originali dettagliate sul sistema di azionamento online sul sito web del relativo marchio (vedi retro).

## nl Quickstart handleiding voor accu en remote control

Inhoud: Voorbereiding | Ingebruikname / functies | Veiligheidsinformatie | Garantie

Lees en volg de aanvullende originele gebruiksaanwijzing van het aandrijfsysteem online op de homepage van het desbetreffende merk (zie achterkant).

## pt Guia de início rápido do acumulador & unidade de comando

Índice: Preparação | Colocação em funcionamento/Funções | Indicações de segurança | Garantia

Leia e respeite o manual de instruções original detalhado acerca do sistema de acionamento online na respetiva página inicial da marca (ver parte de trás).



de en fr es it nl pt

**de Vorbereitung | en Preperation | fr Préparation | es Preparación | it Preparazione | nl Voorbereiding | pt Preparação**

de Handhabung der Akku-Abdeckung | en Handling of the battery-cover | fr Manipulation du couvercle de la batterie | es Manejo de la tapa de la batería | it Manipolazione della copertura della batteria | nl Accudeksel | pt Manuseamento da tampa da bateria

de Akku-Abdeckung teilweise schematisch dargestellt. Lage und Orientierung am Fahrzeug können abweichen.  
 en Battery-cover partially shown schematically. Position and orientation on the vehicle may differ.  
 fr Le couvercle de la batterie est représenté en partie schématiquement. La position et l'orientation sur le véhicule peuvent différer.  
 es La tapa de la batería se representa parcialmente de forma esquemática. La posición y la orientación en el vehículo pueden diferir.  
 it La copertura della batteria è raffigurata in modo parzialmente schematico. Posizione e orientamento sul veicolo possono variare.  
 nl Het accudeksel gedeeltelijk schematisch weergegeven. De positie en de oriëntatie op de fiets kunnen verschillen.  
 pt Tampa da bateria apresentada de forma parcialmente esquemática. A situação e a orientação no veículo podem variar.



**Cover type 1**

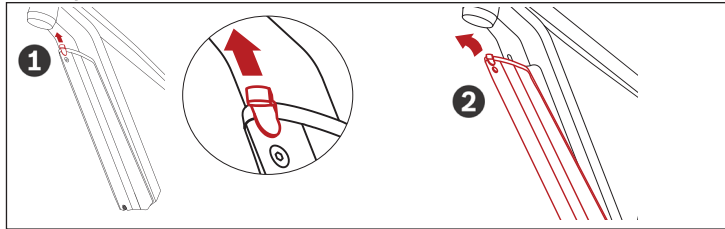

**Cover type 2**

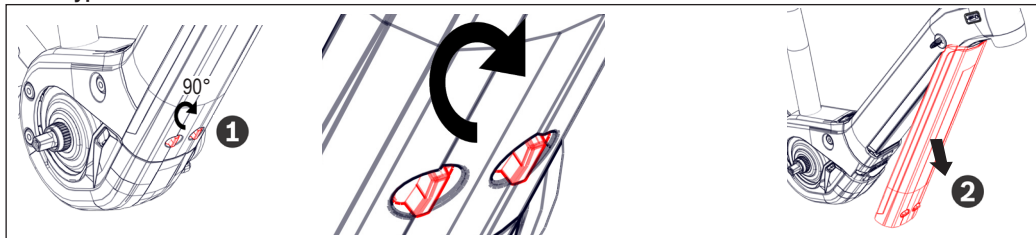

**Cover type 3**

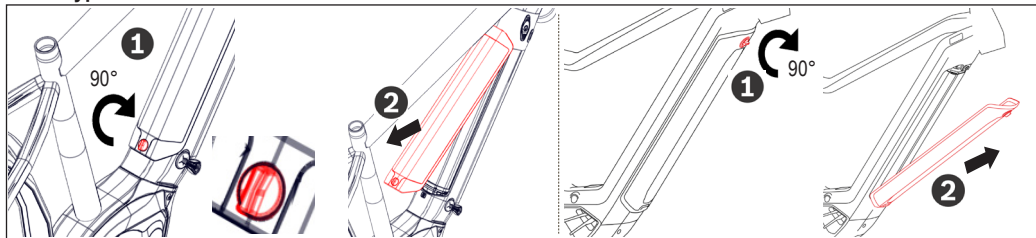

**Cover type 4**

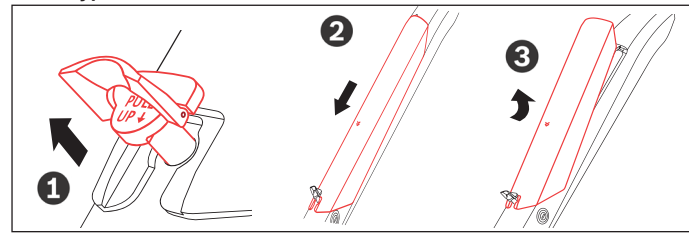

**Cover type 5**

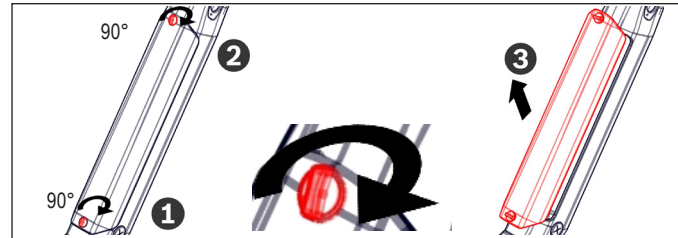

**Cover type 6**

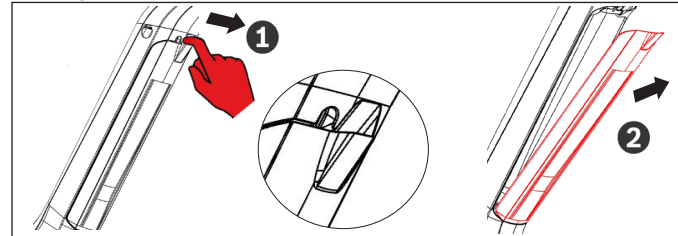

**Cover type 8**

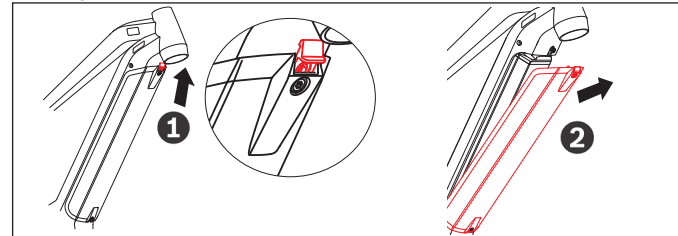

**Cover type 9**

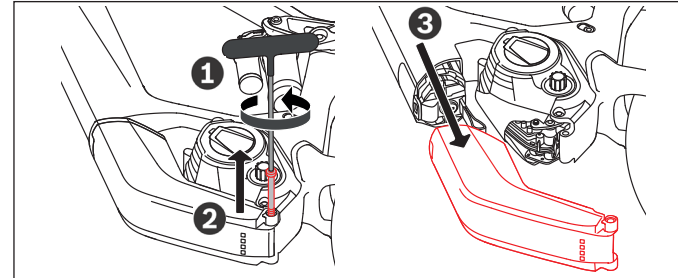

**Cover type 7**

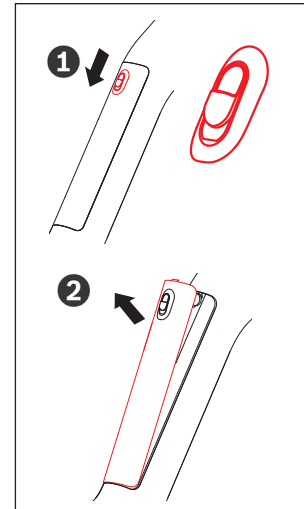

**Cover type 10**

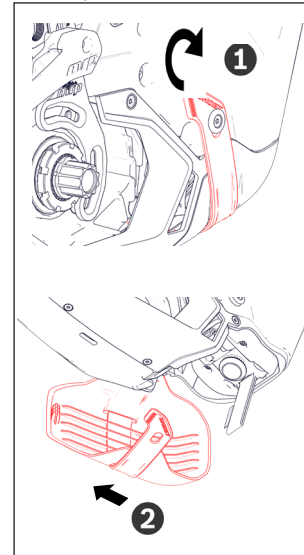

de Fahren Sie nicht ohne Akku-Abdeckung!  
 en Do not ride without battery-cover!  
 fr Ne conduisez pas sans le couvercle de la batterie!  
 es No se debe conducir sin la tapa de la batería colocada!

it Non usare la bici senza la copertura della batteria!  
 nl Rij niet zonder batterijdeksel!  
 pt Não conduza sem a tampa da bateria!

**de Vorbereitung | en Preperation | fr Préparation | es Preparación | it Preparazione | nl Voorbereiding | pt Preparação**

**de** Handhabung des Akku | **en** Handling of the battery | **fr** Manipulation de la batterie | **es** Manejo de la batería | **it** Manipolazione della batteria | **nl** Accu | **pt** Manuseamento da bateria

- de** Akku-Handhabung teilweise schematisch dargestellt. Lage und Orientierung des Akkus und Schlosses am Fahrzeug können abweichen.
- en** Battery handling partially shown schematically. Position and orientation of the battery and the lock on the vehicle may differ.
- fr** La manipulation de la batterie est représentée en partie schématiquement. La position et l'orientation de la batterie et de la serrure d'un véhicule peuvent différer.
- es** El manejo de la tapa de la batería se representa parcialmente de forma esquemática. La posición y la orientación de la batería y del candado en el vehículo pueden diferir.
- it** La manipolazione della batteria è raffigurata in modo parzialmente schematico. Posizione e orientamento della batteria e del lucchetto sul veicolo possono variare.
- nl** De accu is gedeeltelijk schematisch weergegeven. De positie en richting van de accu en het slot op de fiets kunnen verschillen.
- pt** Manuseamento da bateria apresentado parcialmente de forma esquemática. A situação e a orientação da bateria e da fechadura no veículo podem variar.



- de** Prüfen ob Akku im Schloss eingerastet
- en** Make sure battery is locked
- fr** Vérifiez que la batterie soit bien fixée
- es** Asegúrese de que la batería esté encajada

- it** Controllare che la batteria sia fissata
- nl** Controleer dat de accu op slot zit
- pt** Verificar se o acumulador engata no fecho

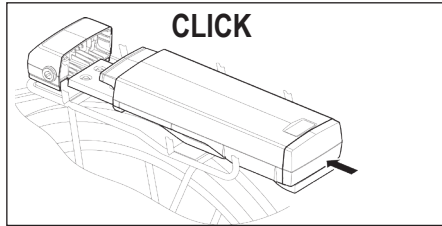
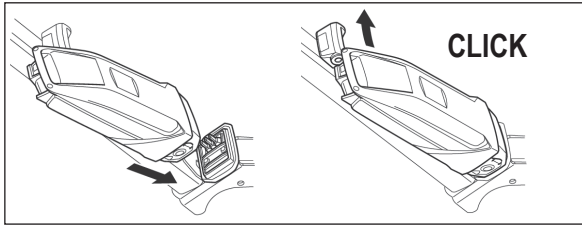

**Intube type 1**

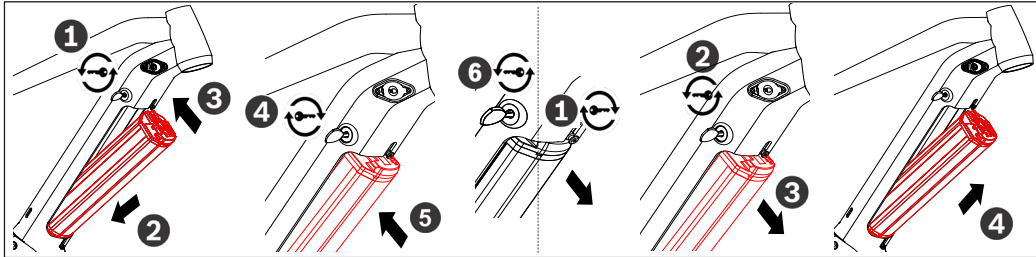

**Intube type 2**

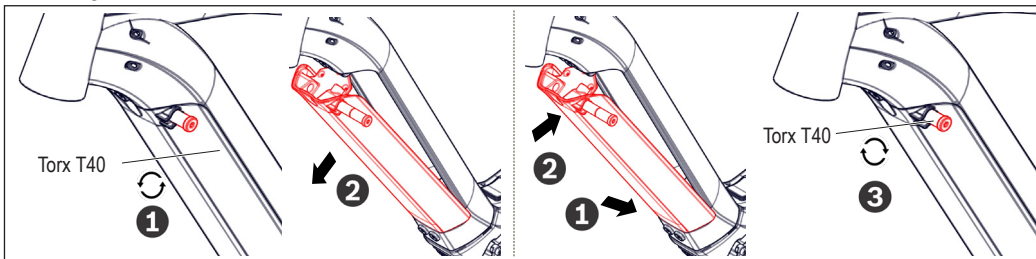

**de** Akku laden | **en** Charging battery | **fr** Mise en charge de la batterie | **es** Cargar la batería | **it** Caricare la batteria | **nl** Accu laden | **pt** Carregar o acumulador

**type A**

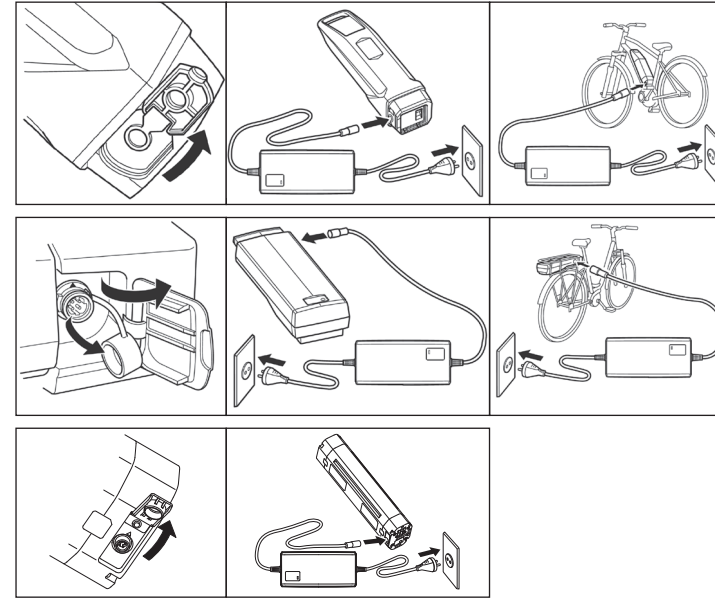

**de** Ladestecker einstecken | **en** Insert charging plug | **fr** Insérer la fiche | **es** Introducir clavija | **it** Inserire la spina di ricarica | **nl** Oplaad snoer insteken | **pt** Inserir a ficha de carga

- de** Ladestecker abziehen
- en** Remove charging plug
- fr** Retirer la fiche
- es** Extraer clavija
- it** Estrarre la spina di ricarica
- nl** Oplaad snoer ontkoppelen
- pt** Remover a ficha de carga

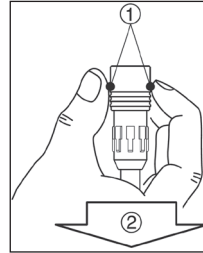
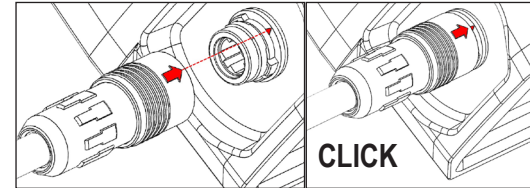

**type B**

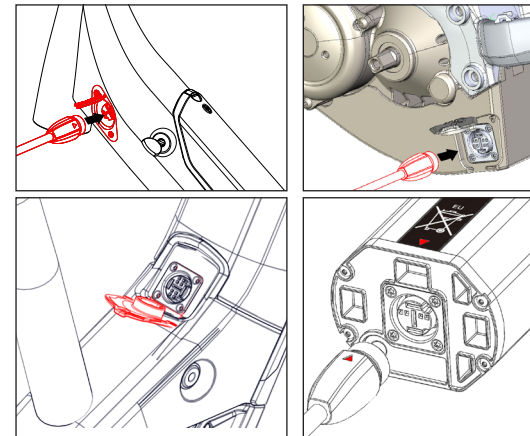

- de** Ladevorgang abgeschlossen wenn LED am Akku und Ladegerät erloschen
- en** Charging has finished when LED on battery and charger switched off
- fr** Charge terminée quand les LED de la batterie et du chargeur sont éteintes
- es** La carga está terminada cuando se apagan las LEDs en la batería y en el cargador
- it** La carica è completa quando i LED sulla batteria e sul caricabatteria sono spenti
- nl** Opladen is klaar wanneer de led van de accu en lader uit zijn
- pt** O processo de carga está encerrado quando o LED no acumulador se apaga

**de Inbetriebnahme/Funktionen | en Operation/functions | fr Mise en service/fonctions | es Puesta en marcha/Funciones | it Attivazione / funzioni | nl Ingebruiknamen/functies | pt Colocação em funcionamento/Funções**



- de** Üben Sie den Umgang mit dem Pedelec und dessen Funktionen zunächst im „Off-Modus“. Anschließend steigern Sie schrittweise die Unterstützungsstärke.
- en** Practise using the pedelec and it's functions firstly in „Off-mode“. Afterwards you can increase assistance power stepwise.
- fr** Entraînez-vous à manipuler votre VAE et découvrez ses fonctions d'abord en mode „OFF“. Augmentez ensuite le niveau d'assistance de façon progressive.
- es** Pruebe la Pedelec y sus funciones primero en el Modo-OFF y después vaya aumentando la fuerza de los niveles de asistencia gradualmente.
- it** Prendete dimestichezza con la Pedelec e le sue funzioni inizialmente in modalità „off“. Successivamente aumentate gradualmente le forze di supporto.
- nl** Oefen de omgang met de Pedelec en zijn functies , eerst in „Uit-stand „. Dan eerst geleidelijk de ondersteuning verhogen.
- pt** Se deve treinar, primeiramente, a utilização do Pedelec e das suas funções no modo de funcionamento „Off“. Em seguida se deve aumentar, gradualmente, a força de apoio.

**Display A Sideswitch**

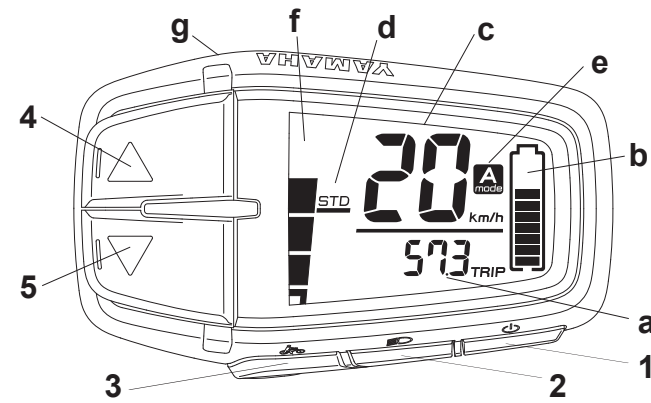

|     | <b>de</b>  | <b>en</b>   | <b>fr</b>  | <b>es</b>  | <b>it</b>   | <b>nl</b>  | <b>pt</b>  |
|-----|--|---|--|--|---|--|--|
|     | kurzer Tastendruck (< 1s)  | short button press (< 1s)   | Appui bref de la touche (< 1s)   | pulsación breve (< 1s)   | Tasto premuto brevemente (< 1s)   | Korte toetsdruk (< 1s)   | Breve pressão de tecla (< 1s)  |
|     | mittlerer Tastendruck (1s - 2s)  | medium button press (1s - 2s)   | Appui moyennement long de la touche (1s - 2s)  | pulsación media (1s - 2s)  | Tasto premuto per un tempo medio (1s - 2s)  | Middellange toetsdruk (1s - 2s)  | Média pressão de tecla (1-2)   |
|     | langer Tastendruck (> 2s)  | long button press (> 2s)  | Appui prolongé de la touche (> 2s)   | pulsación larga (> 2s)   | Tasto premuto a lungo (> 2s)  | Lange toetsdruk (> 2s)   | Longa pressão de tecla (> 2s)  |
|     | <b>Taste</b>   | <b>Button</b>   | <b>Touche</b>  | <b>Botón</b>   | <b>Tasti</b>  | <b>Knoppen</b>   | <b>Tecla</b>   |
| 1   | Antriebssystem an-/ausschalten   | Turning drive system on/off   | Allumer / éteindre le système d'assistance   | Conexión y desconexión del sistema   | Accendere e spegnere il sistema   | Systeem aan- / uitzetten   | Ligar/desligar o sistema de acionamento  |
| 2   | Licht an-/ausschalten  | Turning lights on/off   | Allumer / éteindre l'éclairage   | Conexión y desconexión de las luces  | Accendere e spegnere la luce  | Verlichting aan- / uitzetten   | Ligar/desligar a luz   |
| 3   | Schiebehilfe ausführen: drücken & halten   | Perform walking assistance: push & hold   | Exécution de l'assistance de poussée: appuyer & maintenir enfoncé                      | Ejecutar la asistencia para empujar caminando: presionar y mantener                    | Esecuzione della pedalata assistita: premere & tenere premuto                           | Aanloop hulp uitvoeren: indrukken en vasthouden  | Ativar a ajuda de empurrar: premir & manter premida                                |
| 4   | Unterstützungslevel erhöhen  | Increase assist level   | Augmenter le niveau d'assistance   | Aumentar el nivel de asistencia  | Alzare il livello di assistenza   | Ondersteuning verhogen   | Aumentar o nível de apoio  |
| 5   | Unterstützungslevel verringern   | Decrease assist level   | Réduire le niveau d'assistance   | Disminuir el nivel de asistencia   | Abbassare il livello di assistenza  | Ondersteuning verlagen   | Reduzir o nível de apoio   |
| 4   | Aktivieren / Deaktivieren des automatischen Unterstützungsmodus                        | Activate / Deactivate the automatic assistance mode                               | Activer / désactiver le mode de support automatique                                    | Activar / desactivar el modo de asistencia automática                                  | Attivazione / Disattivazione della modalità automatica d'assistenza                     | In- / uitschakelen van de automatische ondersteuningsmodus                                   | Ativação/desativação do modo de apoio automático                                   |
| 5   | Wechseln der Fahrinformationen   | Switch between driving information  | Naviguer entre les informations compteur   | Cambio de informaciones de datos   | Cambiare le informazioni di guida   | Wisselen van de rij informatie   | Mudança das informações de condução  |
| 4&5 | Fahrtstrecke zurücksetzen  | Reset of trip distance  | Réinitialisation de l'itinéraire   | Reiniciar el recorrido efectuado   | Reset del tragitto percorso   | Rijtraject resetten  | Reset do percurso  |
|     | <b>Anzeige</b>   | <b>Display</b>  | <b>Écran</b>   | <b>Display</b>   | <b>Display</b>  | <b>Display</b>   | <b>Display</b>   |
| a   | Fahrinformationen  | Driving information   | Informations du compteur   | Información  | Informazioni di guida   | Rijgegevens  | Informações de condução  |
| b   | Verbleibende Akku-Kapazität  | Remaining battery capacity  | Indicateur du niveau de charge   | Capacidad de batería restante  | Carica della batteria ancora rimanente  | Resterende accu capaciteit   | Capacidade restante do acumulador  |
| c   | Fahrgeschwindigkeit  | Driving speed   | Vitesse instantanée  | Velocidad  | Velocità di guida   | Rijsnelheid  | Velocidade de condução   |
| d   | Anzeige der Unterstützungsstufe OFF - +ECO - ECO - STANDARD - HIGH - EXPW <sup>1</sup> | Assistance level indicator OFF - +ECO - ECO - STANDARD - HIGH - EXPW <sup>1</sup> | Indicateur du mode d'assistance OFF - +ECO - ECO - STANDARD - HIGH - EXPW <sup>1</sup> | Muestra del nivel de asistencia OFF - +ECO - ECO - STANDARD - HIGH - EXPW <sup>1</sup> | Indicatore livello di assistenza OFF - +ECO - ECO - STANDARD - HIGH - EXPW <sup>1</sup> | Weergave van het ondersteuningsniveau OFF - +ECO - ECO - STANDARD - HIGH - EXPW <sup>1</sup> | Indicação do nível de apoio OFF - +ECO - ECO - STANDARD - HIGH - EXPW <sup>1</sup> |
| e   | Automatik-Modus Anzeige  | Automatic mode indicator  | Témoin de mode automatique   | Indicador del modo automático  | Indicatore modalità automatica  | Indicatie automatische modus   | Indicação do modo automático   |
| f   | Anzeige der Unterstützung der Antriebseinheit  | Drive unit assistance indicator   | Indicateur du niveau d'assistance  | Muestra de la asistencia   | Indicatore dell'assistenza fornita dal sistema  | Weergaven van mate van ondersteuning van de motor  | Indicação do apoio da unidade de acionamento                                       |
| g   | USB-Anschluss: nur für Service, keine Ladefunktion!                                    | USB.port: only for service, no charging function!                                 | Port USB : uniquement pour l'entretien, pas de fonction de charge !                    | Conexión-USB: sólo para el servicio, sin función de carga!                             | Collegamento-USB: solo per Service, nessuna funzione di ricarica!                       | USB-poort: Enkel voor service. Heeft geen laadfunctie!                                       | Ligação USB: apenas para assistência, sem função de carregamento!                  |

<sup>1</sup> Drive System PW-X2, PW-X3

**de Inbetriebnahme/Funktionen | en Operation/functions | fr Mise en service/fonctions | es Puesta en marcha/Funciones | it Attivazione / funzioni | nl Ingebruiknamen/functies | pt Colocação em funcionamento/Funções**



- de** Üben Sie den Umgang mit dem Pedelec und dessen Funktionen zunächst im „Off-Modus“. Anschließend steigern Sie schrittweise die Unterstützungsstärke.
- en** Practise using the pedelec and it's functions firstly in „Off-mode“. Afterwards you can increase assistance power stepwise.
- fr** Entraînez-vous à manipuler votre VAE et découvrez ses fonctions d'abord en mode „OFF“. Augmentez ensuite le niveau d'assistance de façon progressive.
- es** Pruebe la Pedelec y sus funciones primero en el Modo-OFF y después vaya aumentando la fuerza de los niveles de asistencia gradualmente.
- it** Prendete dimestichezza con la Pedelec e le sue funzioni inizialmente in modalità „off“. Successivamente aumentate gradualmente le forze di supporto.
- nl** Oefen de omgang met de Pedelec en zijn functies , eerst in „Uit-stand „. Dan eerst geleidelijk de ondersteuning verhogen.
- pt** Se deve treinar, primeiramente, a utilização do Pedelec e das suas funções no modo de funcionamento „Off“. Em seguida se deve aumentar, gradualmente, a força de apoio.

**Display C Multiswitch**

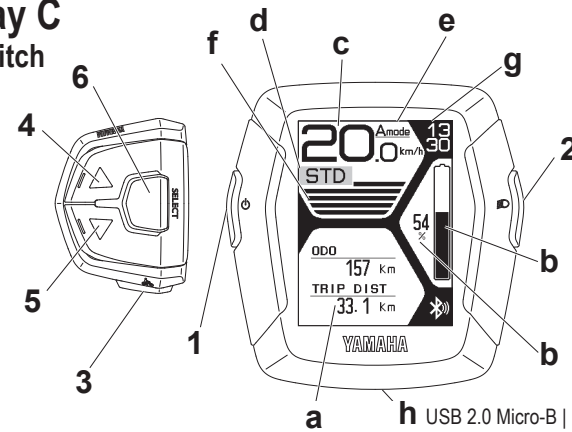

- Clock Adjust
- Distance Unit
- Display Item
- Record Reset
- Bluetooth
- USB
- Layout
- Brightness

USB 2.0 Micro-B | max. 1.000 mA | 5 V

| de      | en   | fr  | es   | it   | nl  | pt   |  |
|---------|--|---|--|--|---|--|--|
| Taste   | Button   | Touche  | Botón  | Tasti  | Knoppen   | Tecla  |  |
| 1       | Antriebssystem an-/ausschalten   | Turning drive system on/off   | Allumer / éteindre le système d'assistance   | Conexión y desconexión del sistema   | Accendere e spegnere il sistema   | Systeem aan- / uitzetten   | Ligar/desligar o sistema de acionamento  |
| 2       | Licht an-/ausschalten  | Turning lights on/off   | Allumer / éteindre l'éclairage   | Conexión y desconexión de las luces  | Accendere e spegnere la luce  | Verlichting aan- / uitzetten   | Ligar/desligar a luz   |
| 3       | Schiebehilfe ausführen: drücken & halten   | Perform walking assistance: push & hold   | Exécution de l'assistance de poussée: appuyer & maintenir enfoncé                      | Ejecutar la asistencia para empujar caminando: presionar y mantener                    | Esecuzione della pedalata assistita: premere & tenere premuto                               | Aanloop hulp uitvoeren: indrukken en vasthouden  | Ativar a ajuda de empurrar: premir & manter premida                                |
| 4       | Unterstützungslevel erhöhen  | Increase assist level   | Augmenter le niveau d'assistance   | Aumentar el nivel de asistencia  | Alzare il livello di assistenza   | Ondersteuning verhogen   | Aumentar o nível de apoio  |
| 5       | Unterstützungslevel verringern   | Decrease assist level   | Réduire le niveau d'assistance   | Disminuir el nivel de asistencia   | Abbassare il livello di assistenza  | Ondersteuning verlagen   | Reduzir o nível de apoio   |
| 6       | Wechseln der Fahrinformationen   | Switch between driving information  | Naviguer entre les informations compteur   | Cambio de informaciones de datos   | Cambiare le informazioni di guida   | Wisselen van de rij informatie   | Mudança das informações de condução  |
| 4       | Aktivieren / Deaktivieren des automatischen Unterstützungsmodus (langer Tastendruck)   | Activate / Deactivate the automatic assistance mode (long button press)           | Activer / désactiver le mode de support automatique (Appui prolongé de la touche)      | Activar / desactivar el modo de asistencia automática (pulsación larga)                | Attivazione / Disattivazione della modalità automatica d'assistenza (Tasto premuto a lungo) | In- / uitschakelen van de automatische ondersteuningsmodus (lange toetsdruk)                 | Ativação/desativação do modo de apoio automático (pressão longa do botão)          |
| 6*      | Einstellungen: drücken & halten  | settings: push & hold   | Paramètres: appuyer & maintenir enfoncé  | Configuración: presionar y mantener  | Impostazioni: premere & tenere premuto  | Instellingen: indrukken en vasthouden  | Definições: premir & manter premida  |
| Anzeige | Display  | Écran   | Display  | Display  | Display   | Display  |  |
| a       | Fahrinformationen  | Driving information   | Informations du compteur   | Información  | Informazioni di guida   | Rijgegevens  | Informações de condução  |
| b       | Verbleibende Akku-Kapazität  | Remaining battery capacity  | Indicateur du niveau de charge   | Capacidad de batería restante  | Carica della batteria ancora rimanente  | Resterende accu capaciteit   | Capacidade restante do acumulador  |
| c       | Fahrgeschwindigkeit  | Driving speed   | Vitesse instantanée  | Velocidad  | Velocità di guida   | Rijsnelheid  | Velocidade de condução   |
| d       | Anzeige der Unterstützungsstufe OFF - +ECO - ECO - STANDARD - HIGH - EXPW <sup>1</sup> | Assistance level indicator OFF - +ECO - ECO - STANDARD - HIGH - EXPW <sup>1</sup> | Indicateur du mode d'assistance OFF - +ECO - ECO - STANDARD - HIGH - EXPW <sup>1</sup> | Muestra del nivel de asistencia OFF - +ECO - ECO - STANDARD - HIGH - EXPW <sup>1</sup> | Indicatore livello di assistenza OFF - +ECO - ECO - STANDARD - HIGH - EXPW <sup>1</sup>     | Weergave van het ondersteuningsniveau OFF - +ECO - ECO - STANDARD - HIGH - EXPW <sup>1</sup> | Indicação do nível de apoio OFF - +ECO - ECO - STANDARD - HIGH - EXPW <sup>1</sup> |
| e       | Automatik-Modus Anzeige  | Automatic mode indicator  | Témoin de mode automatique   | Indicador del modo automático  | Indicatore modalità automatica  | Indicatie automatische modus   | Indicação do modo automático   |
| f       | Anzeige der Unterstützung der Antriebseinheit  | Drive unit assistance indicator   | Indicateur du niveau d'assistance  | Muestra de la asistencia   | Indicatore dell'assistenza fornita dal sistema  | Weergaven van mate van ondersteuning van de motor  | Indicação do apoio da unidade de acionamento                                       |
| g       | Uhrzeit  | Time of day   | Heure  | Hora   | Ora   | Tijdsaanduiding  | Hora   |
| h       | USB-Anschluss  | USB port  | Port USB   | Conexión-USB   | Collegamento-USB  | USB-poort  | Ligação USB  |

<sup>1</sup> Drive System PW-X2, PW-X3

**de Inbetriebnahme/Funktionen | en Operation/functions | fr Mise en service/fonctions | es Puesta en marcha/Funciones | it Attivazione / funzioni | nl Ingebruiknamen/functies | pt Colocação em funcionamento/Funções**



- de** Üben Sie den Umgang mit dem Pedelec und dessen Funktionen zunächst im „Off-Modus“. Anschließend steigern Sie schrittweise die Unterstützungsstärke.
- en** Practise using the pedelec and it's functions firstly in „Off-mode“. Afterwards you can increase assistance power stepwise.
- fr** Entraînez-vous à manipuler votre VAE et découvrez ses fonctions d'abord en mode „OFF“. Augmentez ensuite le niveau d'assistance de façon progressive.
- es** Pruebe la Pedelec y sus funciones primero en el Modo-OFF y después vaya aumentando la fuerza de los niveles de asistencia gradualmente.
- it** Prendete dimestichezza con la Pedelec e le sue funzioni inizialmente in modalità „off“. Successivamente aumentate gradualmente le forze di supporto.
- nl** Oefen de omgang met de Pedelec en zijn functies , eerst in „Uit-stand „. Dan eerst geleidelijk de ondersteuning verhogen.
- pt** Se deve treinar, primeiramente, a utilização do Pedelec e das suas funções no modo de funcionamento „Off“. Em seguida se deve aumentar, gradualmente, a força de apoio.

**Interface X**

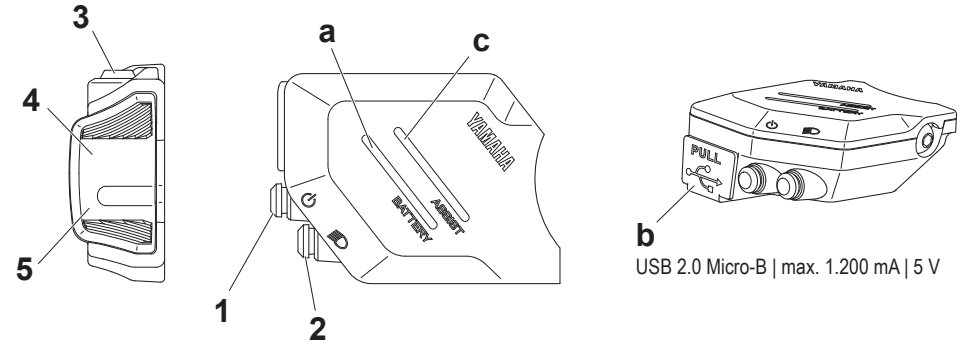

| de   | en  | fr  | es  | it  | nl   | pt  |
|--|---|---|---|---|--|---|
| Taste  | Button  | Touche  | Botón   | Tasti   | Knoppen  | Tecla   |
| 1 Antriebssystem an-/ausschalten (Ausschalten mit langem Tastendruck)                  | Turning drive system on/off (long button press for turning off)   | Allumer / éteindre le système d'assistance (Extinction par une longue pression du bouton) | Conexión y desconexión del sistema (Desconectar pulsando el botón de forma continuada)  | Accendere e spegnere il sistema (Si spegne tenendo premuto a lungo il pulsante)   | Systeem aan- / uitzetten (Uitschakelen met een lange druk op de knop)        | Ligar/desligar o sistema de acionamento (Desligar com pressão longa do botão) |
| 2 Licht an-/ausschalten; Displaybeleuchtung dimmen                                     | Turning lights on/off; Dim display illumination   | Allumer / éteindre l'éclairage; Diminuer la luminosité de l'écran                         | Conexión y desconexión de las luces; Atenuación iluminación del Display   | Accendere e spegnere la luce; Regolazione illuminazione display   | Verlichting aan- / uitzetten; Display bediening dimmen                       | Ligar/desligar a luz; Reduzir a iluminação do display                         |
| 3 Schiebehilfe aktivieren  | Activating walking assistance<br>  | Activation de l'assistance de poussée   | Activar la asistencia para empujar caminando  | Attivazione della pedalata assistita<br> | Aanloop hulp activeren   | Ativar a ajuda de empurrar  |
| 5 Schiebehilfe ausführen: drücken & halten   | Perform walking assistance: push & hold   | Exécution de l'assistance de poussée: appuyer & maintenir enfoncé                         | Ejecutar la asistencia para empujar caminando: presionar y mantener   | Esecuzione della pedalata assistita: premere & tenere premuto   | Aanloop hulp uitvoeren: indrukken en vasthouden                              | Executar a ajuda de empurrar: premir & manter premida                         |
| 4 Unterstützungslevel erhöhen  | Increase assist level   | Augmenter le niveau d'assistance  | Aumentar el nivel de asistencia   | Alzare il livello di assistenza   | Ondersteuning verhogen   | Aumentar o nível de apoio   |
| 5 Unterstützungslevel verringern   | Decrease assist level   | Réduire le niveau d'assistance  | Disminuir el nivel de asistencia  | Abbassare il livello di assistenza  | Ondersteuning verlagen   | Reduzir o nível de apoio  |
| 4 Aktivieren / Deaktivieren des automatischen Unterstützungsmodus (langer Tastendruck) | Activate / Deactivate the automatic assistance mode (long button press)<br>  | Activer / désactiver le mode de support automatique (Appui prolongé de la touche)         | Activar / desactivar el modo de asistencia automática (pulsación larga)   | Attivazione / Disattivazione della modalità automatica d'assistenza (Tasto premuto a lungo)                                 | In- / uitschakelen van de automatische ondersteuningsmodus (lange toetsdruk) | Ativação/desativação do modo de apoio automático (pressão longa do botão)     |
| * Einstellungen: drücken & halten  | settings: push & hold   | Paramètres: appuyer & maintenir enfoncé   | Configuración: presionar y mantener   | Impostazioni: premere & tenere premuto  | Instellingen: indrukken en vasthouden  | Definições: premir & manter premida   |
| Anzeige  | Display   | Écran   | Display   | Display   | Display  | Display   |
| a Verbleibende Akku-Kapazität  | Remaining battery capacity  | Indicateur du niveau de charge  | Capacidad de batería restante   | Carica della batteria ancora rimanente  | Resterende accu capaciteit   | Capacidade restante do acumulador   |
| b USB-Anschluss  | USB port  | Port USB  | Conexión-USB  | Collegamento-USB  | USB-poort  | Ligação USB   |
| c Anzeige der Unterstützungsstufe  | Assistance level indicator  | Indicateur du mode d'assistance   | Muestra del nivel de asistencia   | Indicatore livello di assistenza  | Weergave van het ondersteuningsniveau  | Indicação do nível de apoio   |
|  | OFF  ECO  +ECO  |   | STD  HIGH  EXPW  |   |  |   |

EXPW: Drive System PW-X2, PW-X3

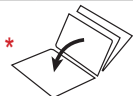

\*

| de  | en  | fr   | es   | fr | it  | nl   | pt   |
|---|---|--|--|----|---|--|--|
| 3* Einstellungen: drücken & halten  | settings: push & hold   | Paramètres: appuyer & maintenir enfoncé  | Configuración: presionar y mantener  |    | Impostazioni: premere & tenere premuto  | Instellingen: indrukken en vasthouden  | Definições: premir & manter premida  |
| <p><b>CSCP</b> (Profil für die Fahrgeschwindigkeit und Trittfrequenz) Entspricht den Daten für die Drehzahl des Rades und der Kurbel.</p> <p><b>CPP</b> (Profil für die Fahrleistung) Entspricht den Daten für die Drehzahl des Rades und der Kurbel, Momentanleistung und gespeicherte Energie.</p> <p><b>YEP1.0</b> Das durch die YAMAHA MOTOR CO., LTD. voreingestellte E-Bike-Profil Navigationsinformationen (Kompass) und Fitnessunterstützung (Fitness) können auf der Anzeigeeinheit durch Koppelung der Smartphone-Anwendung mit YEP1.0 angezeigt werden.</p> <p><b>ANT+</b></p> <p><b>S&amp;C</b> (Geschwindigkeit und Trittfrequenz) Entspricht den Daten für die Drehzahl des Rades und der Kurbel.</p> <p><b>PWR</b> (Power) Entspricht den Daten der Kurbelumdrehung, der akkumulierten Leistung und der momentanen Leistung.</p> <p><b>LEV</b> (Leichtes Elektrofahrzeug) Befehle vom Display werden nicht unterstützt. Sendet die folgenden Daten ans Display. (Fahrmodus, Temperatur (Akku, Motor), Geschwindigkeit, Kilometerzähler, Verbleibende Reichweite, Kraftstoffverbrauch, Akku %, Radumfang, Fehlercode)</p> | <p><b>CSCP</b> (Cycling Speed and Cadence Profile) Corresponds to the wheel revolution data and crank revolution data.</p> <p><b>CPP</b> (Cycling Power Profile) Corresponds to the wheel revolution data, crank revolution data, instantaneous power, and accumulated energy.</p> <p><b>YEP1.0</b> The e-Bike profile preset by YAMAHA MOTOR CO., LTD. Navigation information (Compass) and fitness support (Fitness) can be displayed on the Display Unit by pairing the smartphone application with YEP1.0.</p> <p><b>ANT+</b></p> <p><b>S&amp;C</b> (Speed and Cadence) Corresponds to the wheel revolution data and crank revolution data.</p> <p><b>PWR</b> (Power) Corresponds to the crank revolution data, accumulated power, and instantaneous power.</p> <p><b>LEV</b> (Light Electric Vehicle) Commands from the display are not supported. Send the following data to the display. (Travel mode, Temperature (Battery, Motor), Speed, Odometer, Remaining range, Fuel consumption, Battery %, Wheel circumference, Error code)</p> | <p><b>CSCP</b> (Profil Vitesse de Déplacement et Cadence) Corresponds aux données de rotation des roues et aux données de rotation de la pédale.</p> <p><b>CPP</b> (Profil Puissance de Pédalage) Correspond aux données de rotation des roues, aux données de rotation de la pédale, à la puissance instantanée et à l'énergie accumulée.</p> <p><b>YEP1.0</b> Le profil e-Bike pré-réglé par YAMAHA MOTOR CO., LTD. Les informations de navigation (Boussole) et le support de remise en forme (Fitness) peuvent s'afficher sur l'Unité d'affichage en couplant l'application smartphone avec le YEP 1.0.</p> <p><b>ANT+</b></p> <p><b>S&amp;C</b> (Vitesse et Cadence) Corresponds aux données de rotation des roues et aux données de rotation de la pédale.</p> <p><b>PWR</b> (Alimentation) Correspond aux données de rotations du démarrage, à la puissance accumulée et à la puissance instantanée.</p> <p><b>LEV</b> (Véhicule électrique léger) Les commandes depuis l'écran ne sont pas prises en charge. Envoyez les données suivantes sur l'écran. (Mode de déplacement, température (batterie, moteur), vitesse, compteur kilométrique, autonomie restante, consommation de carburant, % de batterie, circonférence de la roue, code d'erreur)</p> | <p><b>CSCP</b> (Velocidad de pedaleo y Perfil de cadencia) Corresponde a los datos de revolución de la rueda y a los datos de revolución del cigüeñal.</p> <p><b>CPP</b> (Perfil de potencia de pedaleo) Se corresponde con los datos de revolución de la rueda, datos de revolución del cigüeñal, potencia instantánea y energía acumulada.</p> <p><b>YEP1.0</b> El perfil de e-Bike preestablecido por YAMAHA MOTOR CO., LTD. La información de navegación (Brújula) y el soporte de la aptitud (Fitness) se pueden visualizar en la Unidad de visualización emparejando la aplicación del teléfono inteligente con YEP1.0.</p> <p><b>ANT+</b></p> <p><b>S&amp;C</b> (Pedaleo y cadencia) Corresponde a los datos de revolución de la rueda y a los datos de revolución del cigüeñal.</p> <p><b>PWR</b> (Alimentación) Corresponde a los datos de las revoluciones del cigüeñal, la potencia acumulada y la potencia instantánea.</p> <p><b>LEV</b> (Vehículo eléctrico ligero) Los comandos desde la pantalla no son compatibles. Envíe los siguientes datos a la pantalla. (Modo de desplazamiento, temperatura (batería, motor), velocidad, cuentakilómetros, intervalo restante, consumo de combustible, batería %, circunferencia de la rueda, código de error)</p> |    | <p><b>CSCP</b> (Profilo velocità e ritmo di pedalata) Corrisponde ai dati sulla rotazione della ruota e ai dati sulla rotazione della manovella.</p> <p><b>CPP</b> (Profilo potenza della pedalata) Corrisponde ai dati sulla rotazione della ruota, ai dati sulla rotazione della manovella, alla potenza istantanea e all'energia accumulata.</p> <p><b>YEP1.0</b> Il profilo e-Bike preimpostato da YAMAHA MOTOR CO., LTD. Le informazioni di navigazione (Bussola) e il supporto fitness (Fitness) possono essere visualizzati sull'unità display accoppiando l'applicazione per smartphone con YEP1.0.</p> <p><b>ANT+</b></p> <p><b>S&amp;C</b> (velocità e cadenza) Corrisponde ai dati sulla rotazione della ruota e ai dati sulla rotazione della manovella.</p> <p><b>PWR</b> (Potenza) Corrisponde ai dati di rotazione della manovella, alla potenza accumulata e alla potenza istantanea.</p> <p><b>LEV</b> (veicolo elettrico leggero) I comandi dal display non sono supportati. Inviare i seguenti dati al display. (Modalità di marcia, Temperatura (batteria, motore), Velocità, Contachilometri totale, Autonomia residua, Consumo di carburante, % Batteria, Circonferenza ruota, Codice errore)</p> | <p><b>CSCP</b> (Fietsnelheid en Cadansprofiel) Komt overeen met de wiel-omwentelingsgegevens en de krukas-omwentelingsgegevens.</p> <p><b>CPP</b> (Fietsvermogenprofiel) Komt overeen met de wiel-omwentelingsgegevens, de krukas-omwentelingsgegevens, momenteel vermogen en de opgeslagen energie.</p> <p><b>YEP1.0</b> De e-Bike-profielvoorstelling door YAMAHA MOTOR CO., LTD. Navigatie-informatie (Kompass) en fitness-ondersteuning (Fitness) kunnen op de weergave-eenheid worden getoond door de smartphone-applicatie te koppelen met YEP1.0.</p> <p><b>ANT+</b></p> <p><b>S&amp;C</b> (snelheid en cadans) Komt overeen met de wiel-omwentelingsgegevens en de krukas-omwentelingsgegevens.</p> <p><b>PWR</b> (vermogen) Komt overeen met de omwentelingsgegevens van de krukas, het geaccumuleerde vermogen en het onmiddellijke vermogen.</p> <p><b>LEV</b> (licht elektrisch voertuig) Commando's van het display worden niet ondersteund. Stuur de volgende gegevens naar het display. (Fietsmodus, temperatuur (accu, motor), snelheid, kilometer teller, resterende bereik, brandstofverbruik, accu %, wielomtrek, foutcode)</p> | <p><b>CSCP</b> (perfil para a velocidade e cadência) Corresponde aos dados para a velocidade da bicicleta e da manivela.</p> <p><b>CPP</b> (perfil para o desempenho da condução) Corresponde aos dados para a velocidade da bicicleta e da manivela, potência atual e energia armazenada.</p> <p><b>YEP1.0</b> O perfil da bicicleta elétrica predefinida pela YAMAHA MOTOR CO., LTD A informação de navegação (bússola) e o suporte de fitness (fitness) podem ser exibidos na unidade de visualização através do emparelhamento da aplicação do smartphone com o YEP1.0.</p> <p><b>ANT+</b></p> <p><b>S&amp;C</b> (Velocidade e cadência) Corresponde aos dados para a velocidade da bicicleta e da manivela.</p> <p><b>PWR</b> (Potência) Corresponde aos dados da rotação da manivela, da potência acumulada e da potência atual.</p> <p><b>LEV</b> (Veículo elétrico ligeiro) Os comandos do visor não são suportados. Envia os seguintes dados para o visor. (Modo de condução, temperatura (bateria, motor), velocidade, conta-quilómetros, autonomia restante, consumo de combustível, % de bateria, perímetro da roda, código de erro)</p> |

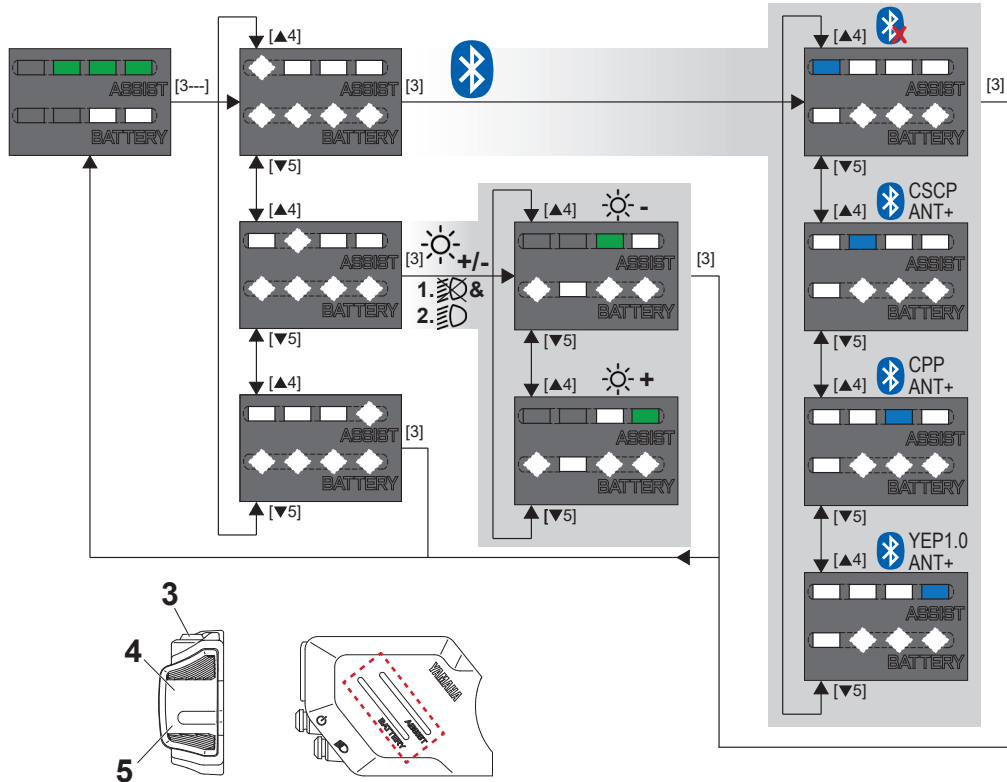

 [www.yamaha-motor.eu](http://www.yamaha-motor.eu) → b2b (business) → e-Bike Systems → Products → Interface X

**Connection with Cycle computer via ANT+**

This product is ANT+™ certified. Visit [www.thisisant.com/directory](http://www.thisisant.com/directory) for compatible products and apps.

3rd party Cycle computer

**GARMIN**

**ECHOWELL**

**SIGMA**

and others ...

## de SICHERHEITSHINWEISE

- Verwenden Sie dieses Akkuladegerät niemals zum Aufladen anderer elektrischer Geräte.
- Verwenden Sie kein anderes Akkuladegerät oder Lademethode, um die speziellen Akkus aufzuladen. Verwendung anderer Ladegeräte kann zu Feuer, Explosion oder Beschädigung der Akkus führen.
- Dieses Akkuladegerät darf von Kindern ab 8 Jahren und Personen, die über eingeschränkte physische, sensorische oder geistige Fähigkeiten verfügen oder denen es an Erfahrung und Wissen mangelt, verwendet werden, wenn sie beaufsichtigt werden oder in die sichere Verwendung des Akkuladegeräts eingewiesen sind und die davon ausgehenden Gefahren verstanden haben. Kinder dürfen mit dem Akkuladegerät nicht spielen. Die Reinigung und Kundenwartung darf nicht von Kindern ohne Aufsicht erfolgen.
- Obwohl das Akkuladegerät wasserdicht ist, tauchen Sie es niemals in Wasser oder andere Flüssigkeiten ein. Verwenden Sie das Akkuladegerät außerdem niemals, wenn die Anschlüsse nass sind.
- Handhaben oder berühren Sie niemals den Netzstecker, den Ladestecker oder die Ladekontakte mit nassen Händen. Dies könnte zu einem elektrischen Schlag führen.
- Berühren Sie die Ladekontakte nicht mit Gegenständen aus Metall. Achten Sie darauf, dass keine Fremdkörper die Kontakte kurzschließen. Dies könnte zu einem elektrischen Schlag, Feuer oder zur Beschädigung des Akkuladegeräts führen.
- Entfernen Sie regelmäßig Staub vom Netzstecker. Feuchtigkeit oder andere Probleme können die Effektivität der Isolation reduzieren, was zu einem Feuer führen kann.
- Demontieren oder verändern Sie das Akkuladegerät niemals. Dies könnte zu einem Feuer oder elektrischen Schlag führen.
- Verwenden Sie es nicht mit einer Mehrfachsteckdose oder einem Verlängerungskabel. Verwendung einer Mehrfachsteckdose oder ähnliche Verfahren kann den Nennstrom überschreiten und zu einem Feuer führen.
- Verwenden Sie es nicht, wenn das Kabel zusammengebunden oder aufgerollt ist und lagern Sie es nicht mit um das Gehäuse des Ladegeräts aufgewickeltem Kabel. Ein beschädigtes Kabel kann zu Feuer oder einem elektrischen Schlag führen.
- Stecken Sie den Netzstecker und Ladestecker fest in die Steckdose. Werden der Netzstecker und Ladestecker nicht fest eingesteckt, kann das zu einem Feuer durch elektrischen Schlag oder Überhitzung führen.
- Verwenden Sie das Akkuladegerät nicht in der Nähe von entflammbarem Material oder Gas. Dies könnte zu Feuer oder einer Explosion führen.
- Decken Sie das Akkuladegerät niemals ab oder platzieren Sie andere Gegenstände darauf, während Sie aufladen. Dies könnte zu einer internen Überhitzung und damit zu Feuer führen.
- Lassen Sie das Akkuladegerät nicht fallen und setzen Sie es nicht starken Stößen aus. Andernfalls könnte dies ein Feuer oder einen Stromschlag verursachen.
- Bewahren Sie den Akkupack und das Akkuladegerät außerhalb der Reichweite von Kindern auf.
- Berühren Sie den Akkupack oder das Akkuladegerät nicht während des Aufladens. Da der Akkupack oder das Akkuladegerät 40–70 °C während des Aufladens erreichen, kann das Berühren zu Niedrigtemperaturverbrennungen führen.
- Nicht verwenden, wenn das Gehäuse des Akkupacks beschädigt oder gebrochen ist oder Sie ungewöhnliche Gerüche wahrnehmen. Auslaufende Akkufflüssigkeit kann zu schweren Verletzungen führen.
- Schließen Sie die Kontakte des Akkupacks nicht kurz. Dadurch kann der Akkupack heiß werden oder Feuer fangen, was zu schweren Verletzungen oder Beschädigung an Eigentum führen kann.
- Demontieren oder verändern Sie den Akkupack niemals. Dadurch kann der Akkupack heiß werden oder Feuer fangen, was zu schweren Verletzungen oder Beschädigung an Eigentum führen kann.
- Wenn das Netzkabel beschädigt ist, verwenden Sie das Akkuladegerät nicht weiter und lassen Sie es von einem autorisierten Händler überprüfen.
- Drehen Sie nicht die Pedale und bewegen Sie das Fahrrad nicht, während das Akkuladegerät angeschlossen ist. Dadurch kann sich das Netzkabel in den Pedalen verfangen, was zu Beschädigung des Akkuladegeräts, Netzkabels und/oder Steckers führen kann.
- Handhaben Sie das Netzkabel mit Sorgfalt. Der Anschluss des Akkuladegeräts im Inneren, während sich das Fahrrad draußen befindet, kann dazu führen, dass das Netzkabel in einer Tür oder einem Fenster eingeklemmt und beschädigt wird.

- Fahren Sie mit den Rädern des Fahrrads nicht über das Netzkabel oder den Stecker. Dadurch kann es zu Beschädigungen des Netzkabels oder Steckers kommen.
- Lassen Sie den Akkupack nicht fallen und setzen Sie ihn keinen Stößen aus. Dadurch kann der Akkupack heiß werden oder Feuer fangen, was zu schweren Verletzungen oder Beschädigung an Eigentum führen kann.
- Entsorgen Sie den Akkupack nicht in einem Feuer und setzen Sie ihn keiner Hitzequelle aus. Dadurch kann es zu einem Feuer oder einer Explosion kommen, was zu schweren Verletzungen oder Beschädigungen an Eigentum führen kann.
- Verändern Sie die e-Bike Systeme nicht und bauen Sie es nicht auseinander. Installieren Sie ausschließlich Originalteile und -zubehör. Dadurch kann es zu Beschädigungen am Produkt, Fehlfunktionen oder einem erhöhten Verletzungsrisiko kommen.
- Ziehen Sie beim Anhalten sowohl die vordere als auch hintere Bremse an und stellen Sie beide Füße auf den Boden. Platzieren eines Fußes auf den Pedalen während des Anhaltens kann zur unbeabsichtigten Aktivierung der Fahrhilfsfunktion führen, was zu einem Verlust der Kontrolle und schweren Verletzungen führen kann.
- Fahren Sie nicht mit dem Fahrrad, wenn es Unregelmäßigkeiten mit dem Akkupack oder der e-Bike Systeme gibt. Dies kann zum Verlust der Kontrolle führen und schwere Verletzungen verursachen.
- Überprüfen Sie auf jeden Fall die verbleibende Akkuladung, bevor Sie in nachts fahren. Der durch den Akkupack versorgte Scheinwerfer schaltet sich aus, kurz nachdem die verbleibende Akkuladung unter das Niveau fällt, bei dem das durch die Fahrhilfe unterstützte Fahren möglich ist. Fahren ohne funktionierenden Scheinwerfer kann Ihr Verletzungsrisiko erhöhen.
- Starten Sie die Fahrt nicht mit einem Fuß auf dem Pedal und dem anderen auf dem Boden, während Sie erst auf das Fahrrad aufsteigen, nachdem es eine gewisse Geschwindigkeit erreicht hat. Dies kann zum Verlust der Kontrolle führen oder schwere Verletzungen verursachen. Fahren Sie erst los, nachdem Sie richtig auf dem Fahrradsattel sitzen.
- Drücken Sie den Schiebehilfeschalter nicht, wenn das hintere Rad den Boden nicht berührt. Andernfalls wird sich das Rad mit hoher Geschwindigkeit in der Luft drehen und Sie können verletzt werden.
- Verwenden Sie die Drahtlos-Funktion mit der Bluetooth-Niedrigenergie-Technologie nicht in Bereichen wie zum Beispiel Krankenhäusern oder medizinischen Einrichtungen, in denen die Verwendung von Elektronikgeräten und Drahtlos-Geräten verboten ist. Andernfalls kann dies die medizinischen Geräte beeinflussen usw. und einen Unfall verursachen.
- Wenn Sie die Drahtlos-Funktion mit der Bluetooth-Niedrigenergie-Technologie verwenden, halten Sie bei der Verwendung die Anzeige in sicherer Entfernung zu Herzschrittmachern. Andernfalls können die Funkwellen die Herzschrittmacherfunktion beeinflussen.

- Verwenden Sie die Drahtlos-Funktion mit der Bluetooth-Niedrigenergie-Technologie nicht in der Nähe von Geräten mit automatischer Steuerung, wie zum Beispiel automatischen Türen, Feuermeldern usw. Andernfalls können die Funkwellen die Geräte beeinflussen und einen Unfall durch eine mögliche Fehlfunktion oder einen versehentlichen Betrieb verursachen.

- Achten Sie vor dem Ausstatten des Fahrrads mit einem „Intube“ Akku darauf, dass sich keine Fremdstoffe und kein Wasser am Anschluss des Fahrrads befinden. Andernfalls kann es zu einer Wärme- und Rauchentwicklung und/oder einem Feuer durch den Kurzschluss der Anschlüsse kommen.

- Entfernen Sie bei Fahrrädern mit einem vom „Intube“ Akku nicht den Akkupack vom Fahrrad, wenn Sie es reinigen. Andernfalls kann Wasser in den Anschluss gelangen und eine Wärme- und Rauchentwicklung und/oder ein Feuer verursachen.

## GEWÄHRLEISTUNG

Für ihr Antriebssystem und den dazu gehörigen Komponenten gelten die gesetzlichen Gewährleistungsbestimmungen. Der Gewährleistungszeitraum beginnt mit dem Verkauf bzw. der Übergabe des Fahrzeugs an den Endkunden.

DER AKKU DES ANTRIEBSSYSTEMS unterliegt aufgrund von Lade- und Entladezyklen und des Alterungsprozesses einem natürlichen Verschleiß. Die dadurch bedingte nachlassende Kapazität stellt keinerlei Anspruch auf die gesetzliche Gewährleistung dar.

Für einen Akku gilt (500Wh, 600WH): Nach 700 Vollladezyklen innerhalb des Gewährleistungszeitraums besitzt der Akku noch mindestens 50% seiner nominalen Kapazität.

Für einen Akku gilt (630Wh, 720WH): Nach 500 Vollladezyklen innerhalb des Gewährleistungszeitraums besitzt der Akku noch mindestens 70% seiner nominalen Kapazität.



## en SAFETY NOTES

- Never use this battery charger to charge other electrical appliances.
- Do not use any other charger or charging method to recharge the special batteries. Using any other charger could result in fire, explosion, or damage the batteries.
- This battery charger can be used by children aged from 8 years and above and persons with reduced physical, sensory or mental capabilities or lack of experience and knowledge if they have been given supervision or instruction concerning use of the battery charger in a safe way and understand the hazards involved. Children shall not play with the battery charger. Cleaning and user maintenance shall not be made by children without supervision.
- Although the battery charger is waterproof, never allow it to become immersed in water or other fluids. In addition, never use the battery charger if the terminals are wet.
- Never handle the power plug, charge plug or touch the charger contacts with wet hands. This could result in electric shock.
- Do not touch charger contacts with metallic objects. Do not allow foreign material to cause short circuit of the contacts. This could result in electric shock, fire, or damage the battery charger.
- Periodically remove dust from the power plug. Dampness or other issues could reduce the effectiveness of the insulation, resulting in fire.
- Never disassemble or modify the battery charger. This could result in fire or electric shock.
- Do not use with a power strip or extension cord. Using a power strip or similar methods may exceed rated current and can result in fire.
- Do not use with the cable tied or rolled up, and do not store with the cable wrapped around the charger main body. Cable damage can result in fire or electric shock.
- Firmly insert the power plug and the charging plug into the socket. Failure to insert the power plug and the charging plug completely can result in fire caused by electric shock or overheating.
- Do not use the battery charger near flammable material or gas. This could result in fire or explosion.
- Never cover the battery charger or place other objects on top of it while charging. This could result in internal overheating leading to fire.
- Do not drop the battery charger or expose it to strong impacts. Otherwise, it could cause a fire or electric shock.
- Store the battery pack and battery charger out of reach of children.
- Do not touch the battery pack or battery charger while it is charging. As the battery pack or battery charger reaches 40–70 °C during charging, touching it could result in low-temperature burns.
- Do not use if the battery pack case is damaged, cracked, or if you smell any unusual odors. Leaking battery fluid can cause serious injury.
- Do not short the contacts of the battery pack. Doing so could cause the battery pack to become hot or catch fire, resulting in serious injury or property damage.
- Do not disassemble or modify the battery pack. Doing so could cause the battery pack to become hot or catch fire, resulting in serious injury or property damage.
- If the power cable is damaged, stop using the battery charger and have it inspected at an authorized dealer.
- Do not turn the pedals or move the bicycle while the battery charger is connected. Doing so could cause the power cable to become tangled in the pedals, resulting in damage to the battery charger, power cable, and/or plug.
- Handle the power cable with care. Connecting the battery charger from indoors while the bicycle is outdoors could result in the power cable becoming pinched and damaged in a doorway or window.

- Do not run over the power cable or plug with the wheels of the bicycle. Doing so could result in damage to the power cable or plug.
- Do not drop the battery pack or subject it to impact. Doing so could cause the battery pack to become hot or catch fire, resulting in serious injury or property damage.
- Do not dispose of the battery pack in a fire or expose it to a heat source. Doing so could cause fire, or explosion, resulting in serious injury or property damage.
- Do not modify or disassemble the e-Bike Systems. Do not install anything other than genuine parts and accessories. Doing so could result in product damage, malfunction, or increase your risk of injury.
- When stopped, be sure to apply the front and rear brakes and keep both feet on the ground. Placing one's foot on the pedals when stopped may unintentionally engage the power assist function, which could result in loss of control and serious injury.
- Do not ride the bicycle if there is any irregularity with the battery pack or e-Bike Systems. Doing so could lead to loss of control and serious injury.
- Be sure to check the residual battery capacity before riding at night. The headlight powered by the battery pack will turn off soon after the residual battery capacity has decreased to where power assisted riding is no longer possible. Riding without an operating headlight can increase your risk of injury.
- Do not start off by running with one foot on a pedal and one foot on the ground and then mounting the bicycle after it has reached a certain speed. Doing so could result in loss of control or serious injury. Be sure to start riding only after you are seated properly on the bicycle seat.
- Do not press the pushing assist switch if the rear tire is off the ground. Otherwise, the tire will turn at high speed in the air and you could be injured.
- Do not use the wireless function with Bluetooth low energy technology in areas such as hospitals or medical institutions where use of electronic equipment or wireless equipment is prohibited. Otherwise, this could affect the medical equipment, etc. and cause an accident.
- When using the wireless function with Bluetooth low energy technology, keep the display at a safe distance from heart pacemakers in use. Otherwise, the radio waves could affect the heart pacemaker function.
- Do not use the wireless function with Bluetooth low energy technology near automatic control equipment such as automatic doors, fire alarms, etc. Otherwise, the radio waves could affect the equipment and cause an accident through possible malfunction or unintentional operation.
- Before equipping the bicycle with a „Intube“ battery, make sure that there is no foreign matter or water in the connector on the bicycle. Otherwise, it could lead to heat generation, smoke and/or a fire owing to short-circuiting of the terminals.
- For bicycles equipped with a „Intube“ battery, do not remove the Battery Pack from the bicycle when cleaning the bicycle. Otherwise, water could enter the connector and cause heat generation, smoke and/or a fire.

## WARRANTY

Your drive system and its appendant components are subject to the legal warranty requirements. The warranty period commences upon sale respectively delivery of the vehicle to the end consumer.

THE DRIVE SYSTEM'S BATTERY is subject to natural wear due to charge/discharge cycles and the aging process. Decreased capacity resulting from this does not constitute any warranty claims.

For a battery the following applies (500Wh, 600Wh): After 700 full charge cycles within the warranty period the battery still has at least 50% of its regular capacity.

For a battery the following applies (630Wh, 720Wh): After 500 full charge cycles within the warranty period the battery still has at least 70% of its regular capacity.

## fr INFORMATIONS DE SÉCURITÉ

- N'utilisez jamais ce chargeur de batterie pour recharger d'autres appareils électriques.
- N'utilisez pas d'autre chargeur ou d'autres méthodes de charge pour recharger ces batteries spéciales. L'utilisation d'un autre chargeur peut provoquer un incendie, une explosion ou bien endommager les batteries.
- Ce chargeur de batterie peut être utilisé par des enfants à partir de 8 ans et plus, et par des personnes ayant des handicaps physiques, sensoriels ou mentaux, ou manquant d'expérience et de connaissances, si elles sont sous surveillance ou ont reçu des instructions concernant l'utilisation sans danger du chargeur de batterie, et que ces personnes comprennent les risques encourus. Les enfants ne doivent pas jouer avec le chargeur de batterie. Le nettoyage et l'entretien courant ne doivent pas être effectués par des enfants sans surveillance.
- Bien que le chargeur de batterie soit résistant à l'eau, faites en sorte de ne jamais l'immerger dans de l'eau ou d'autres liquides. De plus, n'utilisez jamais le chargeur de batterie si les bornes sont humides.
- Ne manipulez jamais la prise d'alimentation, la prise de charge ou ne touchez jamais les bornes du chargeur avec des mains mouillées. Cela pourrait entraîner un choc électrique.
- Ne touchez pas les bornes du chargeur avec des objets métalliques. Ne laissez pas des corps étrangers provoquer un court-circuit des bornes. Cela peut entraîner un choc électrique, un incendie, ou endommager le chargeur de batterie.
- Dépoussiérez régulièrement la prise d'alimentation. L'humidité ou d'autres problèmes peuvent réduire l'efficacité de l'isolation, ce qui peut provoquer un incendie.
- Ne démontez jamais ou ne modifiez pas le chargeur de batterie. Cela pourrait provoquer un incendie ou un choc électrique.
- N'utilisez pas l'appareil avec une multiprise ou une rallonge. L'utilisation d'une multiprise ou de méthodes similaires peut entraîner l'augmentation excessive du courant et peut provoquer un incendie.
- N'utilisez pas avec un câble attaché ou vrillé, et ne stockez pas l'appareil avec un câble enroulé autour de la partie principale du chargeur. Un câble endommagé peut provoquer un incendie ou un choc électrique.
- Insérez fermement la prise d'alimentation et la prise pour la charge dans la prise. Si vous n'insérez pas complètement la prise d'alimentation et la prise pour la charge, cela risque de provoquer un incendie causé par un choc électrique ou une surchauffe.
- N'utilisez pas le chargeur de batterie à proximité de matériaux inflammables ou de gaz. Cela risque de provoquer un incendie ou une explosion.
- Ne recouvrez jamais le chargeur de batterie ou ne placez pas d'autres objets dessus pendant qu'il est en charge. Cela pourrait provoquer une surchauffe interne et causer un incendie.
- Ne faites pas tomber le chargeur de batterie ou ne l'exposez pas à des chocs violents. Cela pourrait provoquer un incendie ou un choc électrique.
- Rangez le bloc-batterie et le chargeur de batterie hors de portée des enfants.
- Ne touchez pas le bloc-batterie ou le chargeur de batterie quand il est en cours de chargement. Étant donné que le bloc-batterie ou le chargeur de batterie atteint 40–70 °C pendant la charge, le toucher peut provoquer des brûlures à basse température.
- N'utilisez pas si le boîtier du bloc-batterie est endommagé, fissuré, ou si vous sentez une odeur inhabituelle. Un liquide de batterie qui fuit peut provoquer de graves blessures.
- Ne court-circuitez pas les contacts du bloc-batterie. Cela pourrait provoquer une surchauffe du bloc-batterie ou bien il pourrait prendre feu, causant des blessures graves ou des dommages matériels.
- Ne démontez pas ou ne modifiez pas le bloc-batterie. Cela pourrait provoquer une surchauffe du bloc-batterie ou bien il pourrait prendre feu, causant des blessures graves ou des dommages matériels.
- Si le câble d'alimentation est endommagé, arrêtez d'utiliser le chargeur de batterie et faites-le contrôler par un revendeur agréé.
- Ne tournez pas les pédales ou ne déplacez pas le vélo quand le chargeur de batterie est connecté. En faisant ceci, le câble d'alimentation pourrait venir s'emmêler dans les pédales, endommageant ainsi le chargeur de batterie, le câble d'alimentation, et/ou la prise.
- Manipulez le câble d'alimentation avec précaution. En connectant le chargeur de batterie à l'intérieur alors que le vélo est à l'extérieur, vous risquez de coincer ou d'endommager le câble d'alimentation dans une porte ou une fenêtre.

• Ne passez pas avec les roues du vélo sur le câble d'alimentation ou la prise. Cela risquerait d'endommager le câble d'alimentation ou la prise.

• Ne faites pas tomber le bloc-batterie ou ne l'exposez pas à des chocs. Cela pourrait provoquer une surchauffe du bloc-batterie ou bien il pourrait prendre feu, causant des blessures graves ou des dommages matériels.

• Ne jetez pas le bloc-batterie au feu ou ne l'exposez pas à une source de chaleur. En faisant cela, vous pouvez provoquer un incendie, ou une explosion, et causer des blessures graves ou des dommages matériels.

• Ne modifiez pas ou ne démontez pas les systèmes d'assistance électrique du vélo. N'installez rien d'autre que des pièces et des accessoires d'origine. Cela pourrait endommager le produit, entraîner un dysfonctionnement ou augmenter le risque de blessures.

• Lorsqu'il est arrêté, assurez-vous d'activer les freins avant et arrière et gardez les deux pieds au sol. Placer un pied sur les pédales lorsqu'il est arrêté peut accidentellement enclencher la fonction d'assistance électrique de l'appareil, ce qui peut provoquer une perte de contrôle et des blessures graves.

• Ne conduisez pas votre vélo s'il y a des anomalies avec le bloc-batterie ou les systèmes d'assistance électrique du vélo. Cela pourrait entraîner une perte de contrôle et des blessures graves.

• Assurez-vous de vérifier la capacité résiduelle de la batterie avant de conduire de nuit. Le feu avant alimenté par le bloc-batterie s'éteindra rapidement après que la capacité résiduelle de la batterie ait diminué à un niveau pour lequel la conduite avec assistance électrique n'est plus possible. La conduite sans un feu qui fonctionne peut augmenter le risque de blessures.

• Ne démarrez pas en courant avec un pied sur une pédale et un pied au sol, et en montant ensuite sur le vélo après avoir atteint une certaine vitesse. Cela pourrait provoquer une perte de contrôle du véhicule ou de graves blessures. Assurez-vous de commencer à rouler uniquement après être correctement assis sur la selle du vélo.

• N'appuyez pas sur le bouton d'assistance à la poussée si le pneu arrière n'est pas au sol. Le pneu pourrait tourner à vitesse haut en l'air, et vous pourriez être blessé.

• N'utilisez pas la fonction sans fil avec technologie Bluetooth faible énergie dans des zones telles que les hôpitaux ou dans des établissements médicaux où l'utilisation de l'équipement électronique ou l'équipement sans fil est interdite. Cela pourrait affecter l'équipement médical, etc. et provoquer un accident.

• Lors de l'utilisation de la fonction sans fil avec technologie Bluetooth faible énergie, gardez l'écran à une distance de sécurité du stimulateur cardiaque. Les ondes radio pourraient affecter le bon fonctionnement du stimulateur cardiaque.

• N'utilisez pas la fonction sans fil Bluetooth faible énergie technologie près d'équipements à commande automatique tels que des portes automatiques, des alarmes incendie, etc. Les ondes radio pourraient avoir des effets sur l'équipement et provoquer des dysfonctionnements ou leur actionnement involontaire.

• Avant d'équiper le vélo d'une Batterie «Intube», assurez-vous qu'il n'y a ni eau ni corps étrangers dans le connecteur sur le vélo. Dans le cas contraire, cela pourrait générer de la chaleur, de la fumée et/ou provoquer un incendie du à un court-circuit au niveau des bornes.

• Pour les vélos équipés d'une Batterie «Intube», ne retirez pas le Bloc-batterie du vélo lors du nettoyage du vélo. Dans le cas contraire, l'eau pourrait pénétrer dans le connecteur et générer de chaleur, de la fumée et/ou provoquer un incendie.

## GARANTIE

Le système d'assistance et les pièces le composant sont soumis aux conditions de garantie en vigueur. La période de garantie débute lors de la vente, plus précisément de la remise du véhicule au consommateur.

LA BATTERIE DU SYSTEME D'ASSISTANCE, en raison des cycles de charge et de décharge, ainsi que du processus de vieillissement, est soumise à une usure naturelle. La diminution de capacité en résultant ne peut en aucun cas faire l'objet d'une demande de prise en garantie.

Pour une batterie (500Wh, 600Wh): après 700 cycles de charge pleine durant la période de garantie, la batterie dispose encore d'au moins 50% de sa capacité nominale.

Pour une batterie (630Wh, 720Wh): après 500 cycles de charge pleine durant la période de garantie, la batterie dispose encore d'au moins 70% de sa capacité nominale.

## es INFORMACIÓN DE SEGURIDAD

- No use nunca este cargador de batería para cargar otros aparatos eléctricos.
- No utilice ningún otro cargador o método de carga para recargar las baterías especiales. El uso de cualquier otro cargador podría resultar en un incendio, explosión o daños en las baterías.
- Este cargador de batería puede ser utilizado por niños de 8 años o mayores y por personas con capacidades físicas, sensoriales o mentales reducidas o que carezcan de la experiencia y los conocimientos necesarios siempre y cuando sean supervisados o instruidos sobre el uso del cargador de batería de modo seguro y comprendan los peligros implicados. No permita que los niños jueguen con el cargador de batería. La limpieza y el mantenimiento del usuario no podrán ser realizados por niños sin supervisión.
- A pesar de que el cargador de batería es resistente al agua, no permita que se sumerja en agua u otros líquidos. Además, nunca utilice el cargador de batería si los terminales están mojados.
- Nunca toque la clavija de alimentación, la clavija de carga ni los contactos del cargador con las manos mojadas. Podría sufrir una descarga eléctrica.
- No toque los contactos del cargador con objetos metálicos. No permita la entrada de material extraño, podría provocar cortocircuitos en los contactos. Lo cual podría causar una descarga eléctrica, un incendio o daños en el cargador de batería.
- Limpie periódicamente el polvo de la clavija de alimentación. La humedad u otros problemas podrían reducir la eficacia del aislamiento, provocando un incendio.
- Nunca desmonte ni modifique el cargador de batería. Podría provocar un incendio o sufrir una descarga eléctrica.
- No use regletas ni cables alargadores. El uso de una regleta o métodos similares podría exceder la corriente nominal y provocar un incendio.
- No utilizar con el cable atado o enrollado, y no guardar con el cable enrollado alrededor del cuerpo del cargador principal. Si el cable está dañado podría causar un incendio o sufrir descargas eléctricas.
- Introduzca firmemente la clavija de alimentación y la clavija de carga en el enchufe. Si no introduce completamente la clavija de alimentación y la clavija de carga, puede causar un incendio por descarga eléctrica o sobrecalentamiento.
- No utilice el cargador de batería cerca de materiales o gases inflamables. Podría provocar un incendio o explosión.
- Nunca cubra el cargador de batería ni coloque objetos sobre el mismo mientras carga. Esto podría provocar sobrecalentamiento interno y causar un incendio.
- No deje caer el cargador de batería ni lo exponga a impactos fuertes. De lo contrario, podría provocar un incendio o una descarga eléctrica.
- Guarde el pack de batería y el cargador de batería lejos del alcance de los niños.
- No toque el pack de batería ni el cargador de batería durante la carga. Ya que el pack de batería o el cargador de batería alcanzan los 40–70 °C durante la carga, tocarlos podría causar quemaduras de primer grado.
- Si la carcasa del pack de batería está dañada, agrietada o si percibe olores inusuales, no lo use. La pérdida de líquido de la batería puede causar lesiones graves.
- No cortocircuite los contactos del pack de batería. Si lo hace, podría provocar que el pack de batería se caliente o se prenda, causando lesiones graves o daños a la propiedad.
- No desmonte ni modifique el pack de batería. Si lo hace, podría provocar que el pack de batería se caliente o se prenda, causando lesiones graves o daños a la propiedad.
- Si el cable de alimentación está dañado, deje de utilizar el cargador de batería y llévelo a un distribuidor autorizado.
- No pedalee ni mueva la bicicleta mientras el cargador de batería está conectado. Si lo hace, podría provocar que el cable de alimentación se enrede en los pedales, lo que podría dañar el cargador de batería, el cable de alimentación y/o la clavija.
- Manipule el cable de alimentación con cuidado. Conectar el cargador de batería desde interiores con la bicicleta en el exterior puede causar que el cable de alimentación quede atrapado o sufra daños contra

puertas o ventanas.

- No pase por encima del cable de alimentación ni de la clavija con las ruedas de la bicicleta. De lo contrario, podría dañar el cable de alimentación o la clavija.
- No deje caer el pack de batería ni lo someta a impactos. Si lo hace, podría provocar que el pack de batería se caliente o se prenda, causando lesiones graves o daños a la propiedad.
- No arroje el pack de batería al fuego ni lo exponga a fuentes de calor. De lo contrario podría provocar un incendio o una explosión, causando lesiones graves o daños a la propiedad.
- No modifique ni desmonte los sistemas e-Bike. No instale piezas y accesorios que no sean originales. Si lo hace, podría dañar el producto, causar una avería o aumentar el riesgo de sufrir lesiones.
- Cuando se detenga, asegúrese de aplicar los frenos delantero y trasero y mantenga los pies en el suelo. Dejar un pie sobre los pedales al parar podría activar por accidente la función de potencia asistida, lo cual provocaría que perdiese el control y sufriese lesiones graves.
- No monte en la bicicleta si existe alguna irregularidad en el pack de batería o los sistemas e-Bike. De lo contrario podría perder el control y sufrir lesiones graves.
- Asegúrese de comprobar la capacidad restante de la batería antes de montar por la noche. El faro alimentado por el pack de batería se apagará poco después de que la capacidad restante de la batería disminuya hasta tal punto que la conducción con potencia asistida ya no sea posible. Montar sin un faro encendido puede aumentar el riesgo de lesión.
- No empiece a desplazarse con un pie en el pedal y el otro en el suelo para luego montarse en la bicicleta después de que haya alcanzado cierta velocidad. De lo contrario podría perder el control o sufrir lesiones graves. Asegúrese de empezar a desplazarse solamente después de sentarse correctamente en el sillín de la bicicleta.
- No pulse el interruptor de asistencia de empuje si la rueda trasera no está tocando el suelo. De lo contrario, la rueda girará a una velocidad alta en el aire y podría sufrir lesiones.
- No utilice la función inalámbrica con Bluetooth de tecnología de baja energía en áreas tales como hospitales o instituciones médicas en las que se prohíbe el uso de equipos electrónicos o equipos inalámbricos. De lo contrario, esto podría afectar al equipo médico, etc. y provocar un accidente.
- Al utilizar la función inalámbrica Bluetooth de tecnología de baja energía, mantenga la pantalla a una distancia segura de los marcapasos en uso. De lo contrario, las ondas de radio podrían afectar a la función del marcapasos.
- No utilice la función inalámbrica Bluetooth de tecnología de baja energía cerca de equipos de control automático, como puertas automáticas, alarmas contra incendios, etc. De lo contrario, las ondas de radio pueden afectar al equipo y causar un accidente a través de un posible mal funcionamiento u operación no intencional.
- Antes de equipar la bicicleta con una Batería “Intube”, asegúrese de que no haya ningún material extraño o agua en el conector de la bicicleta. De lo contrario, podría dar lugar a una generación de calor, humo y/o fuego provocados por cortocircuitos en los terminales.
- Para bicicletas equipadas con una Batería “Intube”, no extraiga el Pack de batería durante la limpieza de la bicicleta. De lo contrario, podría introducirse agua en el conector y causar una generación de calor, humo y/o fuego.

## GARANTÍA

Para el motor y sus componentes, están en vigencia las siguientes disposiciones legales de garantía. El período de garantía comienza con la venta o entrega de la bicicleta al cliente.

LA BATERÍA DEL MOTOR está sujeta a un desgaste natural debido a la carga-descarga y al proceso de envejecimiento. La consiguiente pérdida de la capacidad no tiene derecho a una garantía legal.

Para una batería es válido (500Wh, 600Wh): después de 700 cargas completas dentro del período de garantía, la batería posee al menos 50% de su capacidad nominal.

Para una batería es válido (630Wh, 720Wh): después de 500 cargas completas dentro del período de garantía, la batería posee al menos 70% de su capacidad nominal.

## it INFORMAZIONI DI SICUREZZA

- Non usare mai il caricabatteria per caricare altre apparecchiature elettriche.
- Non usare altri caricabatteria o metodi di carica per ricaricare le batterie speciali. L'utilizzo di altri carica-batteria potrebbe provocare incendi, esplosioni o danneggiare le batterie.
- Questo caricabatterie può essere usato da bambini di almeno 8 anni e da persone con ridotte capacità fisiche, sensoriali o mentali, o con mancanza di esperienza e conoscenza, nel caso in cui siano sorvegliati o istruiti per l'uso del caricabatterie in modo sicuro e comprendano i rischi inerenti. I bambini non devono giocare con il caricabatteria. La pulizia e la manutenzione non devono essere effettuate da bambini senza supervisione.
- Anche se il caricabatterie è resistente all'acqua, non lasciare che venga immerso in acqua o altri liquidi. Inoltre, non utilizzare mai il caricabatterie se i terminali sono bagnati.
- Non maneggiare la spina di alimentazione, la spina di ricarica né toccare i contatti del caricabatterie con le mani bagnate. Ciò potrebbe provocare scosse elettriche.
- Non toccare i contatti del caricabatterie con oggetti metallici. Non consentire a materiale estraneo di causare un corto circuito dei contatti. Ciò potrebbe provocare scosse elettriche, incendi o danni al caricabatterie.
- Rimuovere periodicamente la polvere dalla spina di alimentazione. Umidità o altri problemi potrebbero ridurre l'efficacia dell'isolamento, con conseguente rischio di incendio.
- Non smontare o modificare mai il caricabatterie. Ciò potrebbe provocare incendi o scosse elettriche.
- Non utilizzare una presa multipla o una prolunga. Utilizzando una presa multipla o metodi simili, si potrebbe superare la corrente nominale e provocare un incendio.
- Non utilizzare con il cavo legato o arrotolato, e non conservarlo con il cavo avvolto attorno al caricabatterie. Se il cavo è danneggiato può provocare incendi o scosse elettriche.
- Inserire saldamente la spina di alimentazione e la spina di caricamento nella presa. Il mancato inserimento totale della spina di alimentazione e della spina di caricamento può provocare incendi causati da scosse elettriche o surriscaldamento.
- Non utilizzare il caricabatterie vicino a materiali infiammabili o a gas. Ciò potrebbe provocare incendi o esplosioni.
- Non coprire il caricabatteria o collocare altri oggetti sopra di esso durante la carica. Ciò potrebbe provocare un surriscaldamento interno con il rischio di provocare incendi.
- Non far cadere il caricabatteria o esporlo a forti impatti. In caso contrario, si potrebbe provocare un incendio o scosse elettriche.
- Conservare il gruppo batteria e il caricabatteria fuori dalla portata dei bambini.
- Non toccare il gruppo batteria o il caricabatterie durante la carica. Poiché il gruppo batteria o il caricabatterie raggiungono i 40–70 °C durante la carica, il contatto può provocare ustioni a basse temperature.
- Non utilizzare il gruppo batteria se è danneggiato, incrinato o se si avvertono odori insoliti. Perdite di liquido dalla batteria possono provocare gravi lesioni.
- Non cortocircuitare i contatti del gruppo batteria. In caso contrario, il gruppo batteria potrebbe surriscaldarsi o prendere fuoco, dando luogo a lesioni gravi o danni alla proprietà.
- Non smontare o modificare il gruppo batteria. In caso contrario, il gruppo batteria potrebbe surriscaldarsi o prendere fuoco, dando luogo a lesioni gravi o danni alla proprietà.
- Se il cavo di alimentazione è danneggiato, interrompere l'utilizzo del caricabatteria e farlo ispezionare presso un concessionario autorizzato.
- Non ruotare i pedali o spostare la bicicletta mentre il caricabatteria è collegato. In caso contrario, il cavo di alimentazione potrebbe rimanere incastrato nei pedali, con conseguenti danni al caricabatteria, al cavo di alimentazione e/o alla spina.
- Maneggiare il cavo di alimentazione con cura. Collegando il caricabatteria al chiuso mentre la bicicletta è all'esterno, il cavo di alimentazione potrebbe rimanere impigliato ad una porta o finestra e subire danni.

- Non passare sopra il cavo di alimentazione o sulla spina con le ruote della bicicletta. In caso contrario, si potrebbero danneggiare il cavo di alimentazione o la spina.
- Non far cadere il gruppo batteria ed evitare che subisca colpi. In caso contrario, il gruppo batteria potrebbe surriscaldarsi o prendere fuoco, dando luogo a lesioni gravi o danni alla proprietà.
- Non smaltire il gruppo batteria nel fuoco né esporlo a una fonte di calore. Farlo potrebbe causare un incendio o un'esplosione, con conseguenti lesioni gravi o danni alla proprietà.
- Non modificare o smontare l'e-Bike Systems. Non installare componenti e accessori che non siano originali. Ciò potrebbe causare danni al prodotto, un malfunzionamento o aumentare il rischio di lesioni.
- Quando ci si ferma, assicurarsi di applicare il freno anteriore e il freno posteriore e di tenere entrambi i piedi a terra. Posizionando un piede sui pedali quando ci si ferma, si potrebbe involontariamente innestare la funzione assistenza di potenza, la quale potrebbe provocare la perdita di controllo e lesioni gravi.
- Non utilizzare la bicicletta se il gruppo batteria o l'e-Bike Systems presentano irregolarità. In caso contrario, si potrebbe provocare la perdita di controllo e lesioni gravi.
- Assicurarsi di controllare la capacità residua della batteria prima di utilizzare il mezzo di notte. Il faro alimentato dal gruppo batteria si spegne non appena la capacità residua della batteria si riduce, e l'assistenza di potenza non è più possibile. Utilizzare il mezzo senza fari può aumentare il rischio di infortuni.
- Non partire con un piede sul pedale e un piede a terra per poi salire sulla bicicletta dopo che ha raggiunto una certa velocità. Farlo potrebbe provocare la perdita di controllo e lesioni gravi. Assicurarsi di partire solo dopo essersi seduti correttamente sul sedile della bicicletta.
- Non premere l'interruttore assistenza alla spinta se il pneumatico posteriore è sgonfio. In caso contrario, la ruota gira ad alta velocità in aria con rischio di lesioni.
- Non utilizzare la funzione wireless con la tecnologia a risparmio energetico Bluetooth in luoghi come ospedali o istituti medici in cui è vietato l'uso di dispositivi elettronici o wireless. In caso contrario, ciò potrebbe interferire con le apparecchiature mediche, ecc. e causare un incidente.
- Quando si utilizza la funzione wireless con la tecnologia a risparmio energetico Bluetooth, mantenere il display a distanza di sicurezza dai pacemaker cardiaci in uso. In caso contrario, le onde radio potrebbero influenzare il funzionamento dei pacemaker.
- Non utilizzare la funzione wireless con la tecnologia a risparmio energetico Bluetooth in prossimità di apparecchiature di controllo automatico quali porte automatiche, allarmi antincendio, ecc. In caso contrario, le onde radio potrebbero influenzare l'apparecchiatura e causare un incidente con possibili malfunzionamenti o funzionamento involontario.
- Prima di dotare la bicicletta di una batteria „Intube“, assicurarsi che non ci siano oggetti estranei o acqua nel connettore sulla bicicletta. In caso contrario, ciò potrebbe causare generazione di calore, fumo e/o un incendio a causa di un cortocircuito dei terminali.
- Per biciclette dotate di una batteria „Intube“, non rimuovere il gruppo batteria dalla bicicletta durante la pulizia della bicicletta. In caso contrario, l'acqua potrebbe penetrare nel connettore e provocare generazione di calore, fumo e/o un incendio.

## GARANZIA

Per il suo sistema di trasmissione ed i relativi componenti si applicano le normative di garanzia previste dalla legge. Il periodo di garanzia inizia con la vendita e consegna del mezzo al consumatore finale.

LA BATTERIA DEL SISTEMA DI TRASMISSIONE è soggetta, a causa dei cicli di caricamento e scaricamento, ad un processo d'invecchiamento ed usura. La conseguente perdita di capacità non dà alcun diritto ad una richiesta di garanzia prevista dalla legge.

Per una batteria vale (500Wh, 600Wh): dopo aver effettuato 700 cicli completi di ricarica, nel periodo di garanzia, che possieda ancora almeno il 50% della sua capacità nominale.

Per una batteria vale (630Wh, 720Wh): dopo aver effettuato 500 cicli completi di ricarica, nel periodo di garanzia, che possieda ancora almeno il 70% della sua capacità nominale.

## nl VEILIGHEIDSINFORMATIE

- Gebruik deze accu-oplader nooit om andere elektrische apparaten op te laden.
- Gebruik geen andere oplader of oplaadmethode om de speciale accu's op te laden. Gebruik van een andere oplader kan brand, explosie of schade aan de accu's veroorzaken.
- Deze accu-oplader kan worden gebruikt door kinderen vanaf 8 jaar en ouder en personen met verminderde fysieke, zintuiglijke of mentale capaciteiten of gebrek aan ervaring en kennis als zij onder toezicht staan of instructies over veilig gebruik van de accu-oplader hebben gehad en de mogelijke gevaren begrijpen. Kinderen mogen niet met de accu-oplader spelen. Reiniging en onderhoud mogen niet worden uitgevoerd door kinderen zonder toezicht.
- Hoewel de accu-oplader waterbestendig is, zorg dat deze nooit in water of andere vloeistoffen wordt ondergedompeld. Ook mag de accu-oplader nooit gebruikt worden als de terminals nat zijn.
- Pak de stekker, oplaadstekker of de polen van de oplader nooit met blote handen vast. Dit kan leiden tot een elektrische schok.
- Raak de polen van de oplader nooit aan met metalen objecten. Zorg dat vreemde materialen geen kortsluiting van de polen veroorzaken. Dit kan leiden tot een elektrische schok, brand of de accu-oplader beschadigen.
- Verwijder regelmatig stof van de stekker. Anders kunnen vochtigheid of andere problemen de effectiviteit van de isolatie verminderen, wat kan leiden tot brand.
- Demonteer of modificeer de accu-oplader nooit. Dit kan leiden tot brand of een elektrische schok.
- Gebruik de lader niet met een stekkerdoos of verlengsnoer. Gebruik van een stekkerdoor of vergelijkbare methoden kan de nominale stroom overschrijden en brand veroorzaken.
- Gebruik de oplader niet met de kabel samengebonden of opgerold, en sla niet op met de kabel om de oplader heen gewikkeld. Schade aan de kabel kan leiden tot brand of een elektrische schok.
- Steek de stekker en de oplaadstekker stevig in het stopcontact. Als de stekker en de oplaadstekker niet volledig worden ingestoken, kan dit resulteren in brand door een elektrische schok of oververhitting.
- Gebruik de accu-oplader nooit in de buurt van brandbaar materiaal of gas. Dit kan leiden tot brand of een explosie.
- Bedek de accu-oplader nooit en plaats nooit andere objecten op de accu-oplader tijdens het opladen. Dit kan leiden tot interne oververhitting wat brand kan veroorzaken.
- Laat de accu-oplader niet vallen en stel het niet bloot aan sterke schokken. Anders zou dit kunnen leiden tot brand of een elektrische schok.
- Bewaar de accu-oplader en de accu uit de buurt van kinderen.
- Raak de accu of accu-oplader nooit aan tijdens het opladen. Als de accu of de accu-oplader tijdens het opladen een temperatuur van 40–70 °C bereiken, kan aanraking leiden tot brandwonden.
- Niet gebruiken wanneer de behuizing van de accu is beschadigd, gebarsten of als u een ongewone geur ruikt. Lekkende accuvloeistof kan serieus letsel veroorzaken.
- Veroorzaak geen kortsluiting tussen de polen van de accu. Hierdoor kan de accu heet worden of in brand vliegen, wat kan leiden tot ernstig letsel of schade aan eigendommen.
- Demonteer of modificeer de accu nooit. Hierdoor kan de accu heet worden of in brand vliegen, wat kan leiden tot ernstig letsel of schade aan eigendommen.
- Als de stroomkabel is beschadigd, stop het gebruik van de accu-oplader dan en laat deze inspecteren door een erkende dealer.
- Wanneer de accu-oplader is aangesloten mogen de pedalen of de fiets niet bewogen worden. Hierdoor kan de stroomkabel verstrikt raken tussen de pedalen, wat kan leiden tot schade aan de accu-oplader, stroomkabel en/of stekker.
- Ga voorzichtig met de stroomkabel om. Wanneer u de accu-oplader binnen aansluit terwijl de fiets zich buiten bevindt, kan de stroomkabel tussen een deur of raam bekneld raken en beschadigen.

- Rijd niet met de wielen van de fiets over de stroomkabel of stekker. Hierdoor kunnen de stroomkabel of de stekker beschadigd raken.
- Zorg dat de accu niet valt of wordt aangestoten. Hierdoor kan de accu heet worden of in brand vliegen, wat kan leiden tot ernstig letsel of schade aan eigendommen.
- Gooit de accu niet in een vuur en stel niet bloot aan een warmtebron. Hierdoor kan brand of een explosie ontstaan, wat kan leiden tot ernstig letsel of schade aan eigendommen.
- Modificeer of demonteer de e-Bike Systems niet. Installeer niks anders dan originele onderdelen en accessoires. Anders kan het product beschadigd of defect raken, of het risico op letsel wordt verhoogd.
- Wanneer u stilstaat, zorg dan dat u de voor- en achterrem ingedrukt houdt en houd beide voeten op de grond. Door uw voet op de pedalen te zetten wanneer u stilstaat kan de hulpfunctie per ongeluk worden ingeschakeld, waardoor u de controle kunt verliezen en ernstig letsel kunt oplopen.
- Rij niet op de fiets in geval van een onregelmatigheid van de accu of e-Bike Systems. Hierdoor kunt u de controle verliezen en ernstig letsel oplopen.
- Zorg dat u de resterende accucapaciteit controleert voordat u in het donker rijdt. De voorlamp die door de accu wordt gevoed schakelt uit vlak nadat de resterend accucapaciteit is afgenomen tot waar het rijden met de hulpfunctie niet langer mogelijk is. Rijden zonder een werkende voorlamp kan het risico op letsel verhogen.
- Begin niet met één voet op het pedaal en één voet op de grond om vervolgens op de fiets te springen als deze een bepaalde snelheid heeft bereikt. Hierdoor kunt u de controle verliezen en ernstig letsel oplopen. Begin pas met fietsen wanneer u goed op het zadel zit.
- Druk niet op de drukschakelaar duwhulp wanneer het achterwiel van de grond is. Anders zal het wiel op hoge snelheid omhoog schieten en kunt u hierdoor letsel oplopen.
- Maak geen gebruik van de draadloze Bluetooth technologie met laag energieverbruik op plaatsen zoals ziekenhuizen of medische instituten waar het gebruik van elektronische of draadloze apparatuur verboden is. Anders zou dit invloed kunnen hebben op de medische apparatuur, enz., met een ongeval tot gevolg.
- Bij gebruik van de draadloze functie met Bluetooth lage energietechnologie, moet u er op letten dat u het display op een veilige afstand van pacemakers houdt. Anders kunnen de radiogolven van invloed zijn op de pacemaker-functie.
- Gebruik de draadloze functie met Bluetooth lage energietechnologie niet in de buurt van automatische controleapparatuur, zoals automatische deuren, brandmelders, enz. Anders kunnen de radiogolven invloed uitoefenen op de apparatuur en een ongeval veroorzaken door middel van eventuele storingen of onbedoeld gebruik.
- Voordat u de fiets voorziet van een „Intube“ accu, moet u ervoor zorgen dat er geen vuil of water zit in de aansluiting op de fiets. Doet u dit niet, dan kan dit leiden tot warmteontwikkeling, rook en/of brand als gevolg van kortsluiting tussen de accupolen.
- Voor fietsen die zijn voorzien van een „Intube“ accu, verwijder de accu niet van de fiets wanneer u de fiets schoonmaakt. Anders kan er water in de aansluiting binnendringen, wat kan leiden tot warmteontwikkeling, rook en/of brand.

## GARANTIE

Voor de aandrijving en de bijbehorende onderdelen, is de wettelijke garantie bepalingen van toepassing. De garantieperiode begint met de verkoop of levering van het voertuig aan de eindklant.

ACCU VAN HET AANDRIJFSYSTEMEN, ondergaat door het laden en ontladen en het verouderingsproces een natuurlijke slijtage. De daaruit voortvloeiende verlies van capaciteit geeft geen recht op de wettelijke garantie.

Voor een batterij geldt (500Wh, 600Wh): Na 700 volledige laadcycli binnen de garantieperiode, is de batterij ten minste 50% van de nominale capaciteit.

Voor een batterij geldt (630Wh, 720Wh): Na 500 volledige laadcycli binnen de garantieperiode, is de batterij ten minste 70% van de nominale capaciteit.

## pt INDICAÇÕES DE SEGURANÇA

• Este carregador nunca deve ser utilizado para carregar outros aparelhos elétricos.

• Não deve ser utilizado outro carregador nem outro método de carga para carregar os acumuladores especiais. A utilização de outros carregadores pode causar incêndio, explosão ou danos no acumulador.

• Este carregador deve ser usado por crianças a partir de 8 anos de idade e por pessoas que têm limitadas capacidades físicas, sensoriais ou mentais ou que não têm experiência e conhecimento, se forem supervisionadas ou se tiverem sido instruídas quanto ao uso seguro do carregador e que tenham compreendido os perigos daí resultantes. As crianças não devem brincar com o carregador. A limpeza e a manutenção pelo cliente não devem ser realizadas por crianças sem supervisão.

• Embora o carregador seja impermeável, ele nunca deve ser mergulhado em água ou outros líquidos. Além disso, o carregador nunca deve ser usado se as conexões estiverem molhadas.

• Nunca se deve manusear ou tocar na ficha de rede, na ficha de carga ou nos contactos de carregamento com as mãos molhadas. Isso poderia levar a um choque elétrico.

• Não tocar nos contactos de carregamento com objetos de metal. Deve ser garantido que nenhum objeto estranho possa causar um curto-circuito nos contactos. Isto poderia levar a choque elétrico, incêndio ou danos ao carregador.

• Se deve remover, regularmente, poeira da ficha de rede. Humidade ou outros problemas podem reduzir a eficácia do isolamento, o que pode provocar um incêndio.

• Nunca se deve desmontar ou modificar o carregador. Isto poderia levar a um incêndio ou choque elétrico.

• O carregador não deve ser utilizado com uma tomada múltipla nem com um cabo de extensão. A utilização de uma tomada múltipla ou de processos semelhantes pode exceder a corrente nominal e provocar um incêndio.

• O carregador não deve ser utilizado se o cabo estiver amarrado ou enrolado e não deve ser armazenado com o cabo enrolado em volta da carcaça. Um cabo danificado pode causar incêndio ou choque elétrico.

• Conectar a ficha de rede e a ficha de carga firmemente à tomada. Se a ficha de rede e a ficha de carga não estiverem firmes na tomada, isto pode causar um incêndio devido a choque elétrico ou superaquecimento.

• O carregador não deve ser utilizado próximo a materiais inflamáveis ou gás. Isso poderia causar um incêndio ou uma explosão.

• O carregador nunca deve ser coberto nem se deve colocar outros objetos sobre ele durante o processo de carga. Isto poderia levar a um sobreaquecimento interno e incêndio.

• Não deixe cair o carregador da bateria e não o exponha a impactos fortes. Caso contrário, poderia provocar um incêndio ou um choque elétrico.

• Guarde a bateria e o carregador da bateria fora do alcance das crianças.

• Não deixe cair o carregador e não o exponha a fortes vibrações. Isso pode provocar um incêndio ou choque elétrico na utilização

• Guarde a bateria e o carregador fora do alcance das crianças.

• Não se deve tocar no acumulador nem no carregador durante o carregamento. Visto que o acumulador ou o carregador atingem uma temperatura de 40–70 °C durante o carregamento, o contacto pode causar queimaduras de baixa temperatura.

• O acumulador não deve ser usado se sua carcaça estiver danificada ou quebrada, ou se houver um cheiro anormal. Fuga de fluido do acumulador pode causar graves ferimentos.

• Os contactos do acumulador não devem ser curto-circuitados. Assim o acumulador se tornaria quente ou poderia pegar fogo, o que pode levar a graves ferimentos ou a danos à propriedade.

• Nunca se deve desmontar ou modificar o acumulador. Assim o acumulador se tornaria quente ou poderia pegar fogo, o que pode levar a graves ferimentos ou a danos à propriedade.

• Se o cabo de alimentação elétrica estiver danificado, pare de usar o carregador e permita que seja verificado por um concessionário autorizado.

• Não se deve girar os pedais e nem movimentar a bicicleta, enquanto o carregador estiver conectado. Com isto, o cabo de alimentação elétrica poderia se emaranhar nos pedais, que pode causar danos ao carregador, ao cabo de alimentação elétrica e/ou à ficha.

• O cabo de alimentação elétrica deve ser usado com cuidado. A conexão do carregador em recintos, enquanto que a bicicleta se encontra ao ar livre, pode fazer com que o cabo de alimentação elétrica seja entalado e danificado por uma porta ou janela.

• Não se deve passar com as rodas da bicicleta por cima do cabo de alimentação elétrica ou pela ficha. Isso pode levar a danos no cabo de alimentação elétrica ou à ficha.

• Não deixe o acumulador cair e o sujeite a golpes e choques. Assim o acumulador se tornaria quente ou poderia pegar fogo, o que pode levar a graves ferimentos ou a danos à propriedade.

• Não se deve deitar o acumulador no fogo nem expô-lo a qualquer fonte de calor. Isso pode levar a um incêndio ou uma explosão, o que pode levar a graves ferimentos ou danos à propriedade.

• Não se deve alterar os sistemas da e-Bike (bicicleta elétrica) nem desmontá-los. Só devem ser instaladas peças e acessórios originais. Isto pode levar a danos no produto, a falhas de funcionamento ou um aumento do risco de lesões.

• Ao parar, se deve puxar tanto o travão dianteiro como o traseiro e colocar os dois pés no chão. Se um pé for colocado nos pedais durante a paragem, isto pode levar a uma ativação inadvertida da função de apoio de condução, o que pode levar a uma perda de controlo e a graves ferimentos.

• Não se deve utilizar a bicicleta se houverem irregularidades com o acumulador ou com os sistemas da e-Bike. Isso pode levar à perda de controle e causar graves ferimentos.

• Verificar sempre a carga restante do acumulador antes de conduzir à noite. O farol alimentado pelo acumulador se desliga assim que a carga restante do acumulador cai abaixo do nível em que é possível a condução com o apoio de condução. Dirigir sem faróis em funcionamento pode aumentar o risco de lesões.

• Não comece a viagem com um pé no pedal e outro no chão, enquanto apenas estiver a se sentar na bicicleta, depois que ela atinja uma determinada velocidade. Isso pode levar à perda de controle ou causar graves ferimentos. Só começar a viagem após estar devidamente sentado no assento da bicicleta.

• Acione a correção exclusivamente quando a roda traseira tem contacto de solo. Caso contrário, a roda traseira roda com elevada velocidade e pode causar assim ferimentos.

• Não utilize a função Bluetooth em dispositivos como hospitais ou dispositivos medicinais onde a utilização de dispositivos eletrônicos ou sem fio é proibida. Caso contrário, isso pode influenciar o equipamento medicinal e causar acidentes.

Quando utilizar a função Bluetooth, mantenha o visor numa distância segura longe de pacemakers. Caso contrário, as ondas de rádio podem influencias a função do pacemaker.

Não utilize a função Bluetooth perto de dispositivos automatizados como, por exemplo, portas automáticas, alarmes de incêndio etc. Caso contrário, as ondas de rádio podem influenciar estes dispositivos e causar um acidente devido a um possível mau funcionamento.

• Não pressione o botão da correção se a roda traseira não tocar no solo. Caso contrário, a roda roda no ar com elevada velocidade e pode magoar-se.

• Não utilize a função sem fios com a tecnologia de baixa energia de Bluetooth em zonas como hospitais ou dispositivos médicos, onde é proibida a utilização de aparelhos eletrônicos e aparelhos sem fios. Caso contrário, isso pode influenciar aparelhos médicos, etc., e provocar um acidente.

• Se utilizar a função sem fios com a tecnologia de baixa energia de Bluetooth, durante a utilização, mantenha o mostrador a uma distância segura dos pacemakers. Caso contrário, as ondas de rádio podem influenciar a função do pacemaker.

• Não utilize a função sem fios com a tecnologia de baixa energia de Bluetooth nas imediações de aparelhos com comando automático como, por exemplo, portas automáticas, detetores de incêndio, etc. Caso contrário, as ondas de rádio podem influenciar os aparelhos e provocar um acidente devido a uma falha de funcionamento ou a um funcionamento inadvertido.

• Antes de equipar a bicicleta com uma bateria “Intube”, certifique-se de que não existem substâncias estranhas ou água na ligação da bicicleta. Caso contrário, pode gerar-se calor e fumo e/ou ocorrer um incêndio devido ao curto-circuito das ligações.

• EPara bicicletas com uma bateria “Intube”, não retire a bateria da bicicleta quando a limpar. Caso contrário, a água pode entrar na ligação e provocar calor e fumo e/ou um incêndio.

### GARANTIA

Para o seu sistema de acionamento e para os respectivos componentes são válidas as disposições legais de garantia. O período de garantia começa com a venda ou a entrega do veículo ao cliente.

Devido aos ciclos de carga e descarga e ao processo de envelhecimento, O ACUMULADOR DO SISTEMA DE ACIONAMENTO está sujeito ao desgaste natural. A subsequente perda de capacidade não dá direito à garantia legal.

Para um acumulador se aplica (500Wh, 600Wh): Após 700 ciclos completos de carga dentro do período de garantia, o acumulador ainda dispõe de pelo menos 50% da sua capacidade nominal.

Para um acumulador se aplica (630Wh, 720Wh): Após 500 ciclos completos de carga dentro do período de garantia, o acumulador ainda dispõe de pelo menos 70% da sua capacidade nominal.



|  |              |
|--|--------------|
| <a href="http://www.atala.it">www.atala.it</a>   | Atala        |
| <a href="http://www.batavus.com">www.batavus.com</a>                                       | Batavus      |
| <a href="http://www.ghost-bikes.com">www.ghost-bikes.com</a>                               | Ghost        |
| <a href="http://www.greens-bikes.de">www.greens-bikes.de</a>                               | Green's      |
| <a href="http://www.haibike.com">www.haibike.com</a>                                       | Haibike      |
| <a href="http://www.koga.com">www.koga.com</a>   | Koga         |
| <a href="http://www.lapierrebikes.com">www.lapierrebikes.com</a>                           | Lapierre     |
| <a href="http://www.loekie.nl">www.loekie.nl</a>   | Loekie       |
| <a href="http://www.raleigh.co.uk">www.raleigh.co.uk</a>                                   | Raleigh      |
| <a href="http://www.sparta.nl / www.spartabikes.de">www.sparta.nl / www.spartabikes.de</a> | Sparta       |
| <a href="http://www.vannicholas.com">www.vannicholas.com</a>                               | Van Nicholas |
| <a href="http://www.whistlebikes.com">www.whistlebikes.com</a>                             | Whistle      |
| <a href="http://www.winora.com">www.winora.com</a>   | Winora       |

Accell Group quick start guide Yamaha Display A,C,X

LANGUAGE: de en fr es it nl pt

ITEM NUMBER: 9950222103

EDITION: 1 | 10/2021

#### Copyright

The text, images and information in these documents are protected under the copyright of Accell Group N.V.

No translation, reprinting, reproduction or other commercial use such as on electronic media, even in part, is permitted without prior written consent from Accell Group N.V.

Accell Group N.V.  
 Industrieweg 4, 8444 AR | Heerenveen, The Netherlands  
 tel +31 (0)513 638 703 | [www.accell-group.com](http://www.accell-group.com)